

注1) 下記部品は本体と別にポリ袋に同梱してあります。  
 ・フック金具(部番3)・・・1個  
 ・タッピンねじ(部番7)・・・2本  
 ・端子ねじ(部番8)・・・4本

注2) 上記端子ねじはコード孔側のコンセント用であり、あらかじめ外してあります。

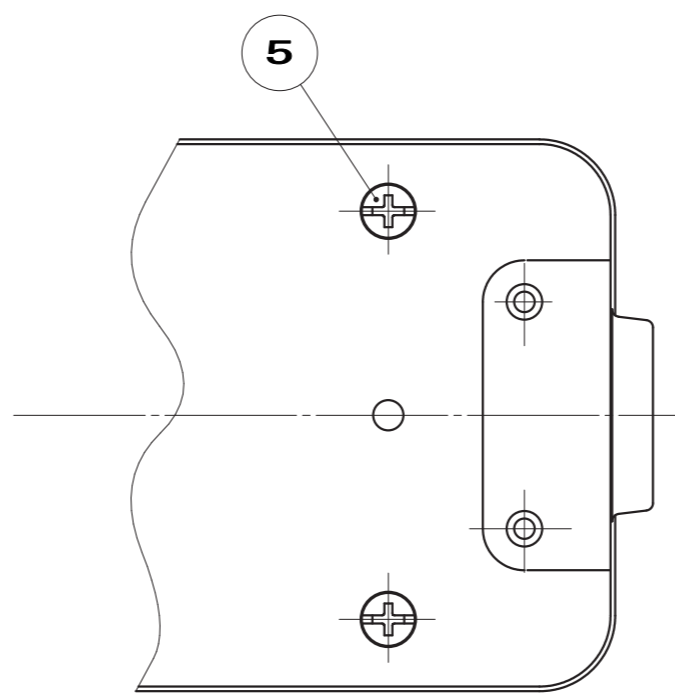
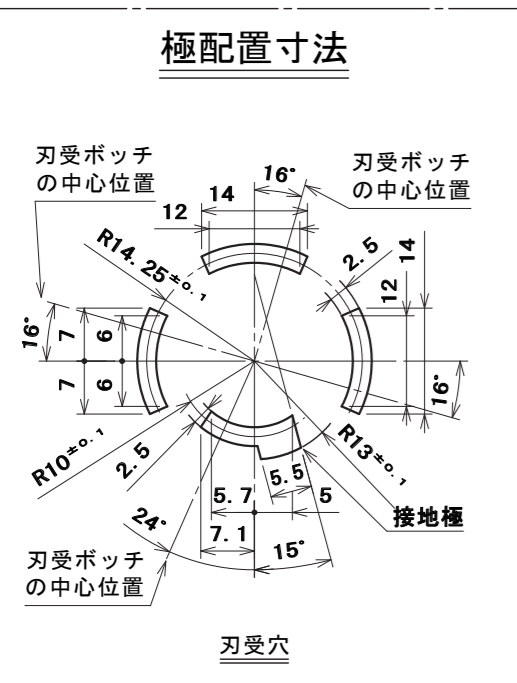

|   |   |   |           |               |            |
|---|---|---|-----------|---------------|------------|
| 8 | 大頭丸平小ねじ                                   | 4 | 黄銅線       |               | M4×10      |
| 7 | タッピンねじなべ2種                                | 2 | 炭素鋼線      | 垂鉛めっき・クロメート処理 | φ3×10      |
| 6 | 機器用接地3P20A引掛埋込コンセント<br>(P=6.0, M4) 端子ねじ無し | 3 | 外郭: ユリア樹脂 | 色: 白          | MH2876T43W |
| 5 | タッピンねじBタイト                                | 6 | 炭素鋼線      | ニッケルめっき       | φ4×20      |
| 4 | 皿小ねじ                                      | 6 | 炭素鋼線      | ニッケルめっき       | M4×10      |
| 3 | フック金具                                     | 1 | 銅板        | 垂鉛めっき・クロメート処理 |            |
| 2 | 器台  | 1 | 難燃性ABS樹脂  | 色: 白          |            |
| 1 | 裏蓋  | 1 | 難燃性ABS樹脂  | 色: 白          |            |

|     |                       |                |    |                         |    |
|-----|-----------------------|----------------|----|-------------------------|----|
| 部番  | 部品名                   | 個数             | 材質 | 処理                      | 摘要 |
| 1/1 | 三角法 定格 3P+E.20A.250V. |                | 品名 | 接地3P20A引掛3コロタップ (コードなし) |    |
|     | 単位mm                  | 作成 2016年 9月21日 |    |                         |    |

原紙はA2サイズ

株式会社 明工社 MEIKOSHA CO., LTD.