

- 適用電線
- 銅単線：φ2.6mm, φ3.2mm
 - はさみ込み接続
 - 22
 - より線：5.5mm², 8mm²
 - 圧着端子接続
 - 丸形圧着端子：(R5.5-5, R8-5)
 - 8(11)
- () 内寸法は、R8-5使用の場合

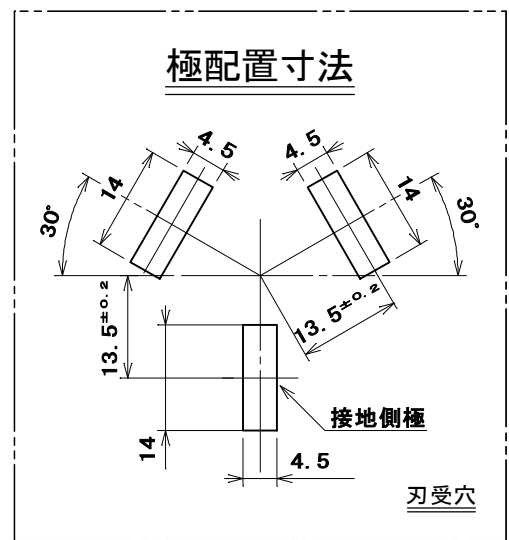
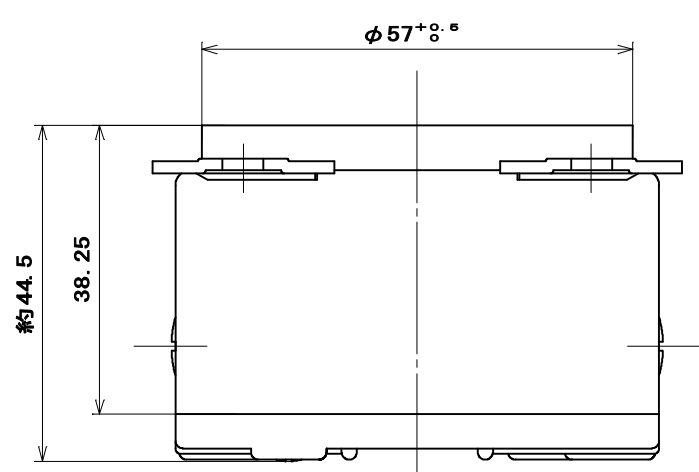

MU2814	フェノール樹脂	黒
MU2814WW	ユリア樹脂	白
品番	器台・蓋の材質	器台・蓋の色
別表		

7	大頭丸平小ねじ	2	黄銅線		M4.5×10
6	セムスねじ	4	軟鋼線		M3×38
5	大頭丸平小ねじ	1	黄銅線	ニッケルめっき	M4.5×10
4	取付金具(右)	2	鋼板	亜鉛めっき・クロメート処理	
3	取付金具(左)	2	鋼板	亜鉛めっき・クロメート処理	
2	裏蓋	1	別表による	色：別表による	
1	器台	1	別表による	色：別表による	
部番	部品名	個数	材質	処理	摘要

尺度	三角法	定格 3P. 30A. 250V.	品名
1	単位 mm	作成 2013年 1月15日	3P 30A 埋込コンセント