

塩ビホルソー

■PVH-60 ※替刃PVH-1H(10本)付

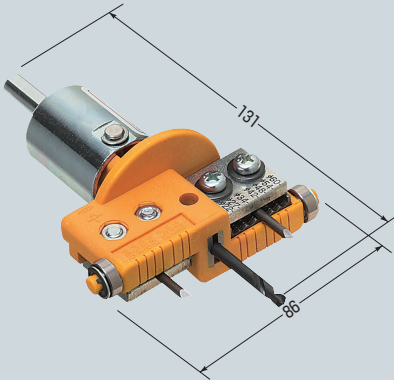

VE70、VE82のノックアウト径に対応!

■PVH-89 ※替刃PVH-1H(10本)付

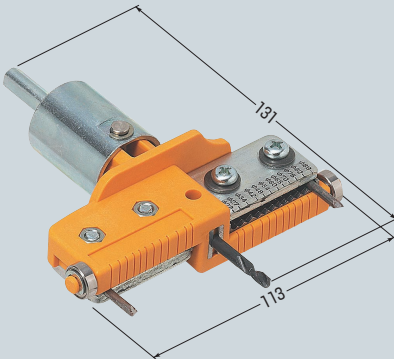

- 7サイズの穴あけができるPVH-60と、12サイズの穴あけができるPVH-89があります。
- 刃は摩擦抵抗の少ない丸棒状です。もちろん取り替えもできます。
- 本体内にセットしたスプリングにより一定の力で切削でき、きれいな穴あけができます。

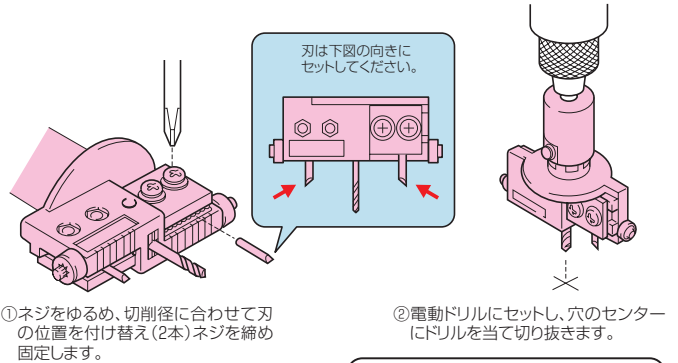

ご注意
インパクトドライバーはドリルモード以外では使用しないでください。(破損の恐れがあります)

品番	規格	切削径(呼び)	
PVH-60	●硬質塩ビ板 : 厚さ8mm迄	●φ22(16)	●φ27(22)
	●シャンク径 : φ8	●φ34(28)	●φ42(36)
	●センタードリル径: φ4	●φ48(42)	●φ54
		●φ60(54)	
PVH-89	●硬質塩ビ板 : 厚さ8mm迄	●φ22(16)	●φ27(22)
	●シャンク径 : φ8	●φ34(28)	●φ42(36)
	●センタードリル径: φ4	●φ48(42)	●φ54
		●φ60(54)	●φ65
		●φ70	●φ76(70)
		●φ82	●φ89(82)

※替刃(FRP用)を使用すれば、FRP、硬質塩ビ板共に厚さ5mm迄穴あけできます。

品番	セット内容	入数	標準価格
PVH-60 (ケース付)	●塩ビホルソー本体 ●替刃(硬質塩ビ板用)<10本> ●六角レンチ(センタードリル用)	1	12,800
PVH-89 (ケース付)		1	15,000

■替刃

品番	適用	入数	標準価格
PVH-1H	硬質塩ビ板用 (1包10本入)	1	1,680
PVH-2H	FRP用 超硬刃 (1包2本入)	1	3,780

※この商品の価格は1包価格です。

■センタードリル

品番	適用	入数	標準価格
PVH-4D	センタードリル(六角レンチ付)	1	1,280