

# スリーブコネクタ

(株)北関東工業協同開発品

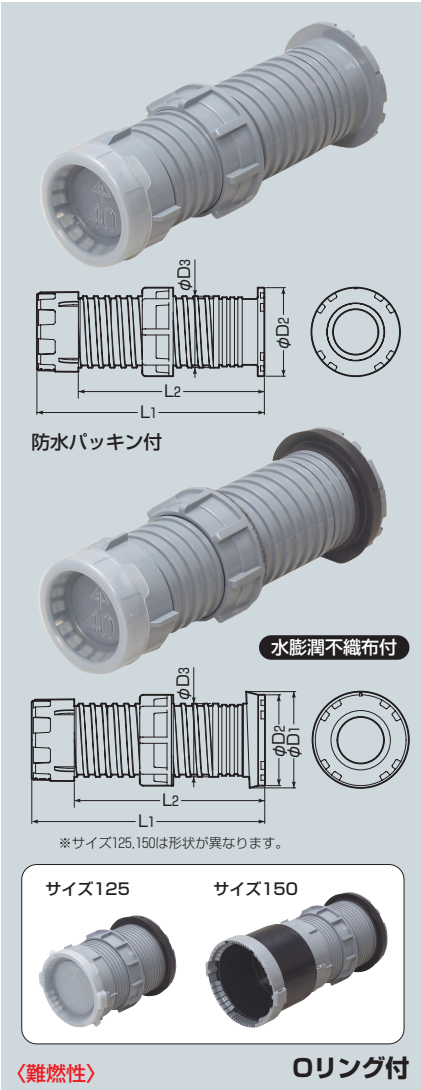

- ハンドホール・マンホール等へのミラレックスFの取り付けに使用します。  
※当社ハンドホール(樹脂製)には取り付けられません。
- ロックナットでしっかり固定ができますので、エポキシパテが硬化する前に次の作業に取り掛かることができます。
- 塩ビ製なのでエポキシパテの接着性が良好です。
- 防水パッキン付は、エポキシパテ不要です。

**ご注意** 水膨潤不織布は、海水では十分な止水効果がありませんのでご注意ください。

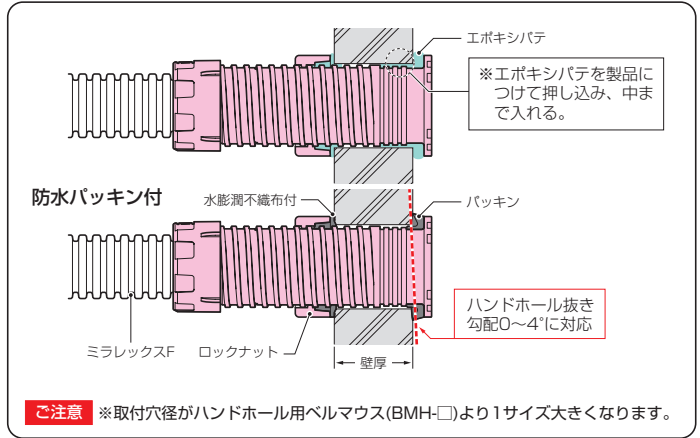
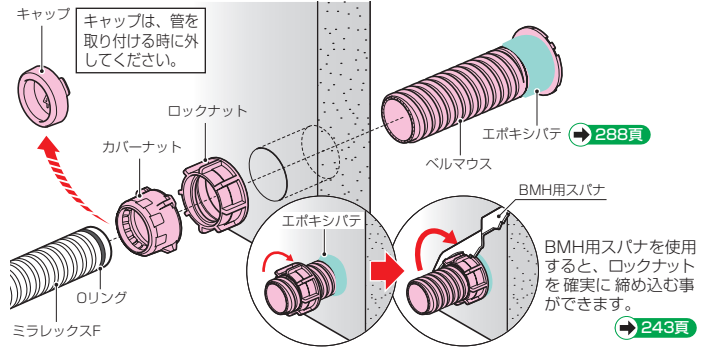

品番	適合管	壁厚	取付穴径	φD <sub>2</sub>	φD <sub>3</sub>	L <sub>1</sub>	L <sub>2</sub>	入数	標準価格
FEKS-30	ミラレックスF 30	30~150	53~65	70	52	224	182	1	2,560
FEKS-40	ミラレックスF 40	30~150	65~75	80	64.5	226	182	1	2,810
FEKS-50	ミラレックスF 50	30~150	82~100	105	81	228	182	1	3,040
FEKS-65	ミラレックスF 65	30~150	100~115	122	99	235	185	1	3,610
FEKS-80	ミラレックスF 80	30~150	120~140	145	119	249	193	1	4,350
FEKS-100	ミラレックスF100	30~150	148~165	175	147	259	198	1	5,580
FEKS-125	ミラレックスF125	30~150	180~200	210	179	278	215	1	8,700
FEKS-150	ミラレックスF150	30~150	180~200	210	179	446	278	1	11,400

## ■防水パッキン付

品番	適合管	壁厚	取付穴径	φD <sub>1</sub>	φD <sub>2</sub>	φD <sub>3</sub>	L <sub>1</sub>	L <sub>2</sub>	入数	標準価格
FEKS-30P	ミラレックスF 30	30~150	53~57	75	70	52	224	182	1	4,090
FEKS-40P	ミラレックスF 40	30~150	65~68	85	80	64.5	226	182	1	4,480
FEKS-50P	ミラレックスF 50	30~150	82~86	110	105	81	228	182	1	4,840
FEKS-65P	ミラレックスF 65	30~150	100~106	129	122	99	235	185	1	5,780
FEKS-80P	ミラレックスF 80	30~150	120~126	153	145	119	249	193	1	6,960
FEKS-100P	ミラレックスF100	30~150	148~155	185	175	147	259	198	1	8,880
FEKS-125P	ミラレックスF125	30~150	180~185	218	210	179	278	215	1	12,200
FEKS-150P	ミラレックスF150	30~150	180~185	218	210	179	446	278	1	15,800