

直線

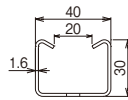

仕様	種別	ご注文品番	単品質量	梱包・結束	販売単位	標準価格(円)	納期区分
Y	30型	DP1	5.6	50 100	—	1本 2,000	
P		P-DP1	5.6	50 100	—	1本 3,000	セ
SD		SD-DP1	5.6	50 100	—	1本 3,300	

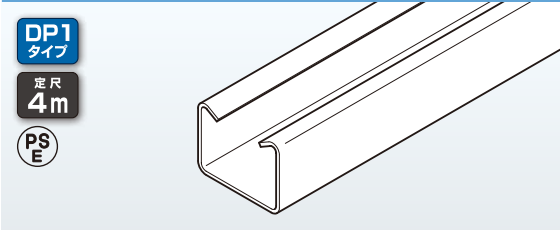
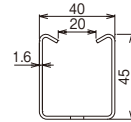
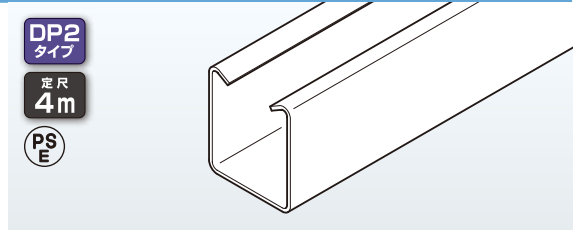

仕様	種別	ご注文品番	単品質量	梱包・結束	販売単位	標準価格(円)	納期区分
Y	45型	DP2	7.2	50 100	—	1本 2,700	
P		P-DP2	7.2	50 100	—	1本 3,680	セ
SD		SD-DP2	7.4	50 100	—	1本 3,800	

カバー

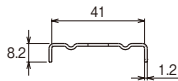
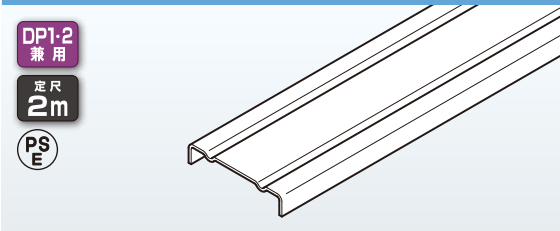

仕様	種別	ご注文品番	単品質量	梱包・結束	販売単位	標準価格(円)	納期区分
Y	30型・45型	DPF1	1.08	10 200	—	1本 580	
P		P-DPF1	1.08	10 200	—	1本 735	セ
SD		SD-DPF1	1.08	10 200	—	1本 800	

カバーとめ金具

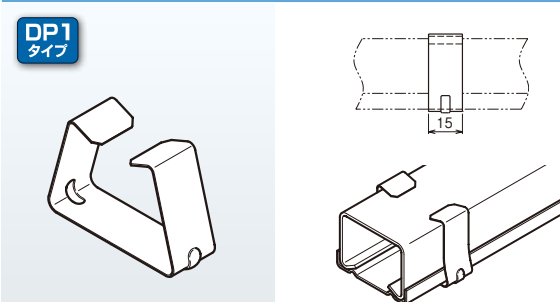

仕様	種別	ご注文品番	適合	梱包・結束	販売単位	標準価格(円)	納期区分
			レースウェイ				
S	30型	DF1C	DP1, SD-DP1	20 400	—	1個 55	
P		P-DF1C	P-DP1	20 400	—	1個 79	

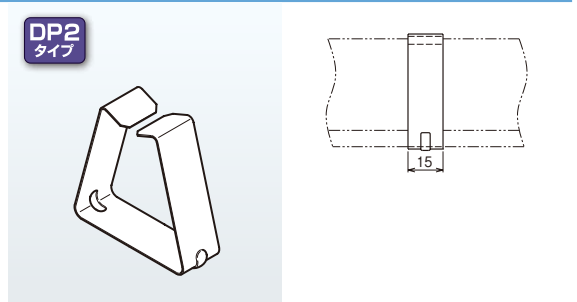

仕様	種別	ご注文品番	適合	梱包・結束	販売単位	標準価格(円)	納期区分
			レースウェイ				
S	45型	DF2C	DP2, SD-DP2	20 400	—	1個 63	
P		P-DF2C	P-DP2	20 200	—	1個 87	

注意

- 開口部下向き施工の場合、カバー1枚に対して3箇所以上取り付けてください。落下の恐れがあります。
- 立上げ施工の場合、カバー1枚に対し4箇所以上取り付けてください。落下の恐れがあります。

カバーとめ金具の使用個数について ▶ 556P

Y=溶融亜鉛めっき鋼板 P=塗装 SD=高耐食性めっき鋼板(スーパーダイマ) S=ステンレス鋼