

ポジション設定が容易な 7mm 角 SMD 対応セレクトスイッチ

DIP型ロータリセレクトスイッチ ROTARY SELECTOR SWITCHES (SMD)

CS-7

RoHS 指令対応 RoHS compliant

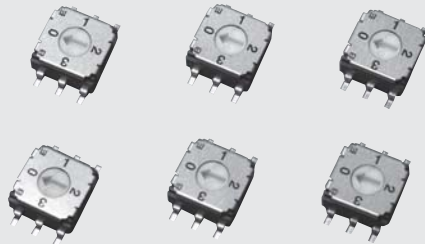

特長 FEATURES

- RoHS 指令対応
- 切替角度が大きくポジション設定が容易
- 良好な視認性
- 洗浄可能
- RoHS compliant
- Easy position setting with wide switching angle
- High digit visibility
- Washable

内部構造図 INTERNAL STRUCTURE

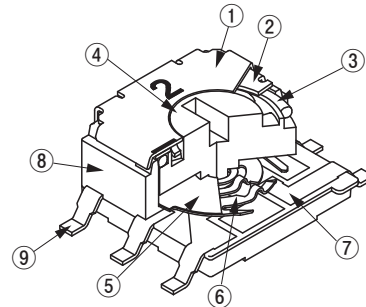

名称 Part name	材料 Material	燃焼性 Flammability
① マーキングカバー Marking cover	ステンレス Stainless steel (SUS 304)	—
② カバー Cover	ステンレス Stainless steel (SUS 301)	
③ “0” リング “0” ring	シリコンゴム Silicone rubber	UL94HB
④ ロータ Rotor	PPS (ポリフェニレンサルファイド) Polyphenylenesulphide	UL94V-0
⑤ スペーサー Spacer	ステンレス Stainless steel (SUS 304)	—
⑥ 可動接点 Slider contact	銅合金、金めっき Copper alloy, Gold-plated	
⑦ 固定接点 Fixed contact	銅合金、金めっき Copper alloy, Gold-plated	UL94V-0
⑧ ハウジング Housing	PPS (ポリフェニレンサルファイド) Polyphenylenesulphide	
⑨ 端子 Terminal pin	銅合金、金めっき Copper alloy, Gold-plated	—

型式表示 PART NUMBER DESIGNATION

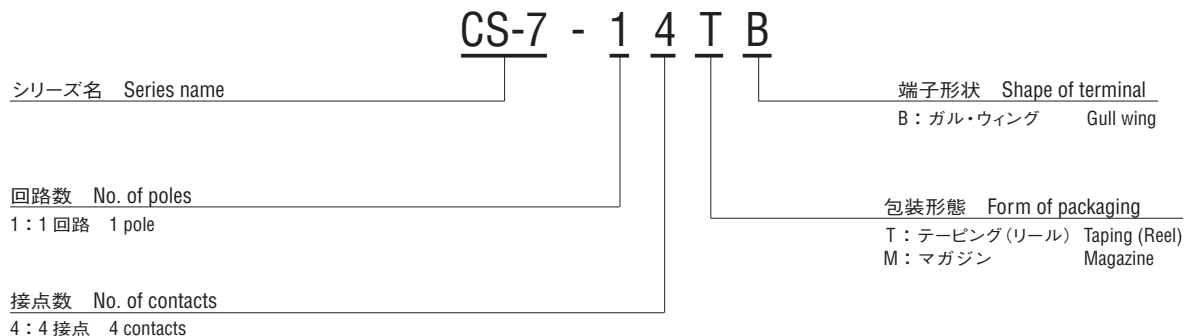

※ご注文に際しては、型式一覧表をご確認ください。
Please refer to the LIST OF PART NUMBERS when placing orders.

CS-7 ROTARY SELECTOR SWITCHES (SMD)

型式一覧表 LIST OF PART NUMBERS

回路構成 Circuit type	設定方向 Setting position	包装形態 Form of packaging	B (ガル・ウィング) Gull wing	包装数量 Pieces in package
1 回路 4 接点 1 pole 4 contacts	上部設定 Top setting	テーピング Taping	CS-7-14TB	500 pcs./reel
		マガジン Magazine	CS-7-14MB	50 pcs./stick

※ご注文に際しては、上記型式をご確認ください。
テーピング及びマガジン仕様は、切り売りしませんので、リール及びマガジン単位でご注文をお願いします。

※ Verify the above part numbers when placing orders. Taping and magazine version can be supplied only in reel or stick unit.

標準仕様 STANDARD SPECIFICATIONS

回路構成 Circuit type	1 pole 4 contacts
使用温度範囲 Operating temperature range	-40 ~ 85 °C
保存温度範囲 Storage temperature range	
シール性 Sealing	洗浄可能 Washable by "O"ring ※詳細は150、151 ページをご覧ください。 ※ Please refer to page 150, 151
質量 Net weight	Approx. 0.38 g

電気的特性 ELECTRICAL CHARACTERISTICS

接点定格 Contact rating	DC50 V 100 mA DC5 V 100 mA DC20 mV 1 µA
Non-switching	
Switching Minimum	
接触抵抗 Contact resistance	100 mΩ maximum
絶縁抵抗 Insulation resistance	1000 MΩ (DC100 V) minimum
耐電圧 Dielectric strength	AC250 V, 60 s

機械的特性 MECHANICAL CHARACTERISTICS

ポジション数 No. of positions	4
回転トルク Adjustment torque	3~20 mN·m {31~204gf·cm}
ステップ角度 Stepping angle	90°
はんだ付け性 Solderability	245 ± 3 °C, 2 ~ 3 s
はんだ耐熱性 Soldering heat	リフロー：ピーク温度 250°C~255 °C Reflow：Peak temperature 250°C to 255 °C (詳細は下記プロファイル参照 Please refer to the profile below)
	手はんだ Manual soldering： 350 ± 10 °C, 3 ~ 4 s
固着性 Shear (adhesion)	5 N {0.51 kgf} 10 s
耐基板曲げ性 Substrate bending	Width 90 mm, bend 3 mm, 5 s, 1 time
引きはがし強さ Pull-off strength	5 N {0.51 kgf} 10s

{ } : 参考値 Reference only

環境特性 ENVIRONMENTAL CHARACTERISTICS

耐振性 Vibration	振幅 (Amplitude) 1.5 mm (全振幅) or 加速度 (Acceleration) 98 m/s ² , 10-500-10 Hz, 3 directions for 2 h each
耐衝撃性 Shock	490 m/s ² , 11 ms 6 directions for 3 times each
耐久性 Load life	10000 steps minimum, DC5 V, 100 mA
耐湿性 (定常状態) Humidity (Steady state)	40 °C, 相対湿度 Relative humidity 90 ~ 95 %, 240 h
耐熱性 High temperature exposure	85 °C, 96 h
耐寒性 Low temperature exposure	-40 °C, 96 h
温度サイクル Thermal shock	-40 (0.5 h) ~ 85 °C (0.5 h), 5 cycles

CS-7

ROTARY SELECTOR SWITCHES (SMD)

〈はんだ耐熱性評価用リフロープロファイル Reflow profile for soldering heat evaluation〉

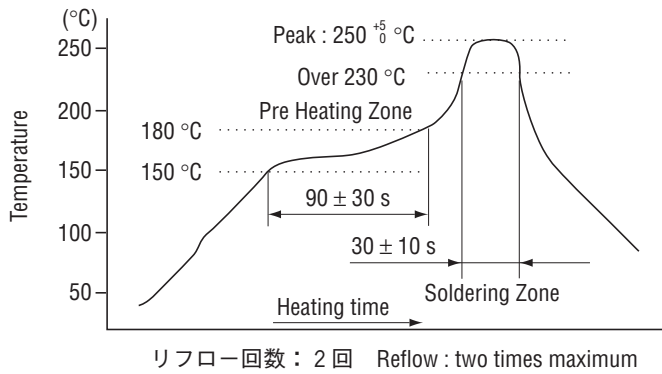

■外形寸法図 OUTLINE DIMENSIONS

Unless otherwise specified, tolerance: ± 0.3 (Unit: mm)

● CS-7-14B

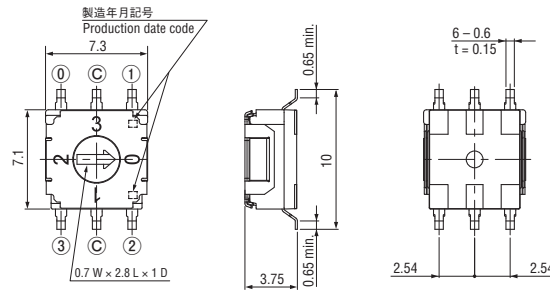

■推奨ランドパターン RECOMMENDED P.C.B. PAD OUTLINE DIMENSIONS

● CS-7-14B

(Unit: mm)

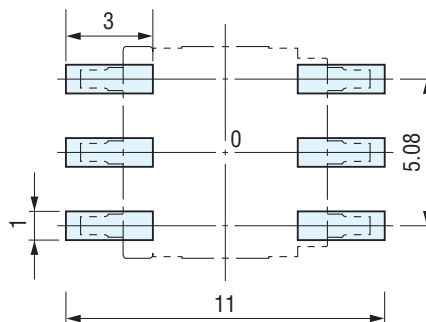

■ 包装仕様

<テーピングの包装仕様>

- テーピングは 500 個 / リール単位の包装になりますので、500 個単位 (500 個、1000 個、1500 個...) でのご注文をお願い致します。
- テーピングリールの箱詰めは、1 リール (500 個) ごとに製品箱に包装致します。

製品の脱落は、連続 2 個以内と致します。
テープのリーダ部、空部およびリール寸法は図に示します。

● テープのリーダ部および空部 Embossed tape dimensions

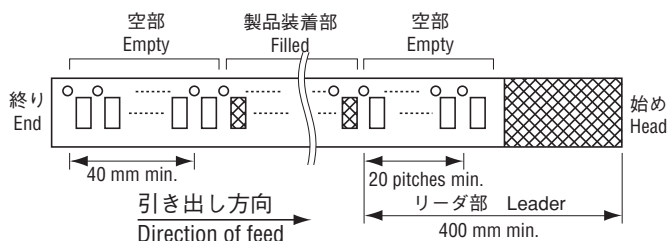

■ PACKAGING SPECIFICATIONS

<Taping packaging specifications>

- Taping version is packaged in 500 pcs. per reel. Orders will be accepted for units of 500 pcs., i.e., 500, 1000, 1500, pcs., etc.
- Taping version is boxed with one reel (500 pcs.).

Maximum number of consecutive missing pieces = 2
Leader length and reel dimension are shown in the diagrams below:

● リールの寸法図 Reel dimensions (Unit: mm)

(JIS C 0806-3 に一致 Conforms to JIS C 0806-3)
(EIAJ ET-7200A に準拠 In accordance with EIAJ ET-7200A)

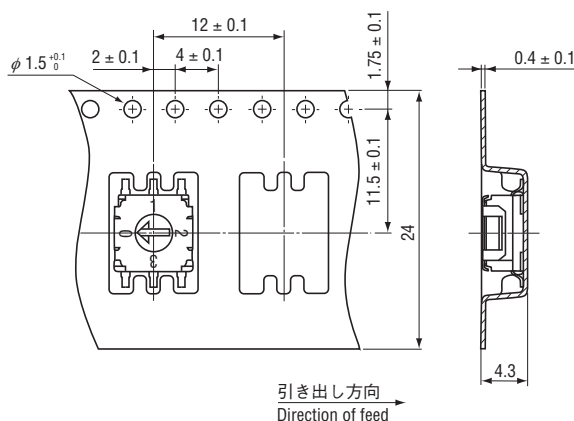
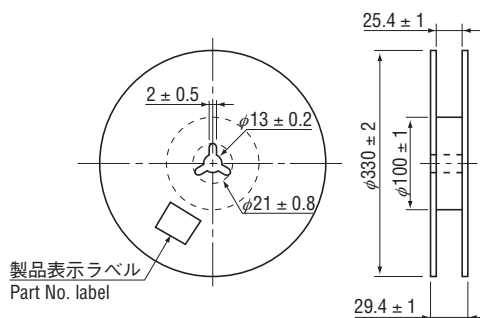

CS-7

ROTARY SELECTOR SWITCHES (SMD)

■ 包装仕様

<マガジンの包装仕様>

- マガジンは各スティック単位でのご注文をお願い致します。

包装数量：50 個 / スティック

■ PACKAGING SPECIFICATIONS

<Magazine packaging specifications>

- Please order the multiple numbers of the specific packing quantities.

Pieces in package : 50 pcs./stick

● マガジン寸法図 Magazine dimensions

(Unit : mm)

