

検知用：マイクロスイッチ(シールタイプ)



RoHS

S型ターコイズスイッチ

S型シールスイッチ

端子型



リード線付き



特長

- S型高密封性のシールスイッチ
- エラストマー(弾性材)の2重成形技術により、安定した密封性と量産効果を発揮
- 優れた動作位置精度

用途

- 自動車(ドア開閉検知) ● 掃除機 ● 空気清浄機
- ガス機器 ● 温水便座 など

ご注文品番体系

ABS

● 端子形状

1: タブ#110 端子 4: はんだ端子



5: P/C板端子 6: リード線付き

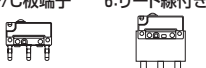

● アクチュエータ

0: ピン押釦

1: ヒンジ短レバー

2: ヒンジレバー

3: ヒンジ長レバー

4: ヒンジアールレバー

6: ヒンジローラレバー

8: リーフレバー (リード線付きのみ)

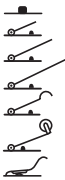

● 動作に必要な力OF (最大)

注) OFはピン押釦での値

4: 0.98N

5: 1.47N

● 海外安全規格 (端子型のみ対応)

無表示: 海外安全規格未取得

3 :UL/C-UL, ENEC/VDE取得品 (接点材料: AgNi合金, CuNi合金+AgNi合金+Auクラッド3層接点のみ)

9 :UL/C-UL取得品 (接点材料: CuNi合金+Auクラッド2層接点のみ)

● 品種名

端子・リード線引出し方向

1: 下出し 4: 右出し 5: 左出し

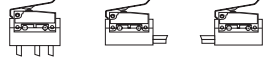

● 接触形式

1: 切換型 2: 常閉型 (リード線タイプのみ) 3: 常開型 (リード線タイプのみ)

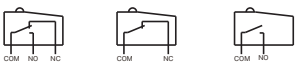

● 接点材料

0: AgNi合金

1: CuNi合金+AgNi合金+Auクラッド3層接点

4: CuNi合金+Auクラッド2層接点



注) 品番体系の中には組み合わせ不可能な品番もありますので、品種をご覧ください。

端子・リード線の引出し方向について

■ P/C板アンゲル端子

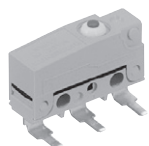

P/C板右アンゲル端子 (ABS4……)



P/C板左アンゲル端子 (ABS5……)

■ リード線引出し方向



リード線下出しタイプ (ABS1……)



リード線右出しタイプ (ABS4……)



リード線左出しタイプ (ABS5……)

品 種 (押釘の色)AgNi合金接点タイプ：黒色、Auクラッド3層接点タイプ：エンジ色、Auクラッド2層接点タイプ：グリーン色

■ 端子型

1) AgNi合金接点 注) 海外安全規格品は、品番末尾に3をつけてご注文ください。

アクチュエータ	動作に必要な力 (OF)最大	タブ#110端子	はんだ端子	P/C板端子		
				一般型端子	右アングル端子	左アングル端子
ピン 押釘	0.98N	ABS111040	ABS141040	ABS151040	ABS451040	ABS551040
	1.47N	ABS111050	ABS141050	ABS151050	ABS451050	ABS551050
ヒンジ短レバー	0.39N	ABS111140	ABS141140	ABS151140	ABS451140	ABS551140
	0.59N	ABS111150	ABS141150	ABS151150	ABS451150	ABS551150
ヒンジレバー	0.34N	ABS111240	ABS141240	ABS151240	ABS451240	ABS551240
	0.54N	ABS111250	ABS141250	ABS151250	ABS451250	ABS551250
ヒンジ長レバー	0.25N	ABS111340	ABS141340	ABS151340	ABS451340	ABS551340
	0.44N	ABS111350	ABS141350	ABS151350	ABS451350	ABS551350
ヒンジアールレバー	0.34N	ABS111440	ABS141440	ABS151440	ABS451440	ABS551440
	0.54N	ABS111450	ABS141450	ABS151450	ABS451450	ABS551450
ヒンジローラレバー	0.39N	ABS111640	ABS141640	ABS151640	ABS451640	ABS551640
	0.59N	ABS111650	ABS141650	ABS151650	ABS451650	ABS551650

2) CuNi合金+AgNi合金+Auクラッド3層接点 注) 海外安全規格品は、品番末尾に3をつけてご注文ください。

アクチュエータ	動作に必要な力 (OF)最大	タブ#110端子	はんだ端子	P/C板端子		
				一般型端子	右アングル端子	左アングル端子
ピン 押釘	0.98N	ABS111041	ABS141041	ABS151041	ABS451041	ABS551041
	1.47N	ABS111051	ABS141051	ABS151051	ABS451051	ABS551051
ヒンジ短レバー	0.39N	ABS111141	ABS141141	ABS151141	ABS451141	ABS551141
	0.59N	ABS111151	ABS141151	ABS151151	ABS451151	ABS551151
ヒンジレバー	0.34N	ABS111241	ABS141241	ABS151241	ABS451241	ABS551241
	0.54N	ABS111251	ABS141251	ABS151251	ABS451251	ABS551251
ヒンジ長レバー	0.25N	ABS111341	ABS141341	ABS151341	ABS451341	ABS551341
	0.44N	ABS111351	ABS141351	ABS151351	ABS451351	ABS551351
ヒンジアールレバー	0.34N	ABS111441	ABS141441	ABS151441	ABS451441	ABS551441
	0.54N	ABS111451	ABS141451	ABS151451	ABS451451	ABS551451
ヒンジローラレバー	0.39N	ABS111641	ABS141641	ABS151641	ABS451641	ABS551641
	0.59N	ABS111651	ABS141651	ABS151651	ABS451651	ABS551651

3) CuNi合金+Auクラッド2層接点 注) 海外安全規格品は、品番末尾に9をつけてご注文ください。

アクチュエータ	動作に必要な力 (OF)最大	タブ#110端子	はんだ端子	P/C板端子		
				一般型端子	右アングル端子	左アングル端子
ピン 押釘	0.98N	ABS111044	ABS141044	ABS151044	ABS451044	ABS551044
	1.47N	ABS111054	ABS141054	ABS151054	ABS451054	ABS551054
ヒンジ短レバー	0.39N	ABS111144	ABS141144	ABS151144	ABS451144	ABS551144
	0.59N	ABS111154	ABS141154	ABS151154	ABS451154	ABS551154
ヒンジレバー	0.34N	ABS111244	ABS141244	ABS151244	ABS451244	ABS551244
	0.54N	ABS111254	ABS141254	ABS151254	ABS451254	ABS551254
ヒンジ長レバー	0.25N	ABS111344	ABS141344	ABS151344	ABS451344	ABS551344
	0.44N	ABS111354	ABS141354	ABS151354	ABS451354	ABS551354
ヒンジアールレバー	0.34N	ABS111444	ABS141444	ABS151444	ABS451444	ABS551444
	0.54N	ABS111454	ABS141454	ABS151454	ABS451454	ABS551454
ヒンジローラレバー	0.39N	ABS111644	ABS141644	ABS151644	ABS451644	ABS551644
	0.59N	ABS111654	ABS141654	ABS151654	ABS451654	ABS551654

S型ターコイズスイッチ(ABS1,4,5)

■ リード線3本付(切換型)

1) AgNi合金接点

アクチュエータ	動作に必要な力 (OF)最大	切換型		
		下出しタイプ	右出しタイプ	左出しタイプ
ピン 押釦	0.98N	ABS161040	ABS461040	ABS561040
	1.47N	ABS161050	ABS461050	ABS561050
ヒンジ短レバー	0.39N	ABS161140	ABS461140	ABS561140
	0.59N	ABS161150	ABS461150	ABS561150
ヒンジレバー	0.34N	ABS161240	ABS461240	ABS561240
	0.54N	ABS161250	ABS461250	ABS561250
ヒンジ長レバー	0.25N	ABS161340	ABS461340	ABS561340
	0.44N	ABS161350	ABS461350	ABS561350
ヒンジアールレバー	0.34N	ABS161440	ABS461440	ABS561440
	0.54N	ABS161450	ABS461450	ABS561450
ヒンジローラレバー	0.39N	ABS161640	ABS461640	ABS561640
	0.59N	ABS161650	ABS461650	ABS561650

2) CuNi合金+AgNi合金+Auクラッド3層接点

アクチュエータ	動作に必要な力 (OF)最大	切換型		
		下出しタイプ	右出しタイプ	左出しタイプ
ピン 押釦	0.98N	ABS161041	ABS461041	ABS561041
	1.47N	ABS161051	ABS461051	ABS561051
ヒンジ短レバー	0.39N	ABS161141	ABS461141	ABS561141
	0.59N	ABS161151	ABS461151	ABS561151
ヒンジレバー	0.34N	ABS161241	ABS461241	ABS561241
	0.54N	ABS161251	ABS461251	ABS561251
ヒンジ長レバー	0.25N	ABS161341	ABS461341	ABS561341
	0.44N	ABS161351	ABS461351	ABS561351
ヒンジアールレバー	0.34N	ABS161441	ABS461441	ABS561441
	0.54N	ABS161451	ABS461451	ABS561451
ヒンジローラレバー	0.39N	ABS161641	ABS461641	ABS561641
	0.59N	ABS161651	ABS461651	ABS561651

3) CuNi合金+Auクラッド2層接点

アクチュエータ	動作に必要な力 (OF)最大	切換型		
		下出しタイプ	右出しタイプ	左出しタイプ
ピン 押釦	0.98N	ABS161044	ABS461044	ABS561044
	1.47N	ABS161054	ABS461054	ABS561054
ヒンジ短レバー	0.39N	ABS161144	ABS461144	ABS561144
	0.59N	ABS161154	ABS461154	ABS561154
ヒンジレバー	0.34N	ABS161244	ABS461244	ABS561244
	0.54N	ABS161254	ABS461254	ABS561254
ヒンジ長レバー	0.25N	ABS161344	ABS461344	ABS561344
	0.44N	ABS161354	ABS461354	ABS561354
ヒンジアールレバー	0.34N	ABS161444	ABS461444	ABS561444
	0.54N	ABS161454	ABS461454	ABS561454
ヒンジローラレバー	0.39N	ABS161644	ABS461644	ABS561644
	0.59N	ABS161654	ABS461654	ABS561654

■ リード線2本付(常閉型)

1) AgNi合金接点

アクチュエータ	動作に必要な力 (OF)最大	常閉型		
		下出しタイプ	右出しタイプ	左出しタイプ
ピン 押釦	0.98N	ABS162040	ABS462040	ABS562040
	1.47N	ABS162050	ABS462050	ABS562050
ヒンジ短レバー	0.39N	ABS162140	ABS462140	ABS562140
	0.59N	ABS162150	ABS462150	ABS562150
ヒンジレバー	0.34N	ABS162240	ABS462240	ABS562240
	0.54N	ABS162250	ABS462250	ABS562250
ヒンジ長レバー	0.25N	ABS162340	ABS462340	ABS562340
	0.44N	ABS162350	ABS462350	ABS562350
ヒンジアールレバー	0.34N	ABS162440	ABS462440	ABS562440
	0.54N	ABS162450	ABS462450	ABS562450
ヒンジローラレバー	0.39N	ABS162640	ABS462640	ABS562640
	0.59N	ABS162650	ABS462650	ABS562650

2) CuNi合金+AgNi合金+Auクラッド3層接点

アクチュエータ	動作に必要な力 (OF)最大	常閉型		
		下出しタイプ	右出しタイプ	左出しタイプ
ピン 押釦	0.98N	ABS162041	ABS462041	ABS562041
	1.47N	ABS162051	ABS462051	ABS562051
ヒンジ短レバー	0.39N	ABS162141	ABS462141	ABS562141
	0.59N	ABS162151	ABS462151	ABS562151
ヒンジレバー	0.34N	ABS162241	ABS462241	ABS562241
	0.54N	ABS162251	ABS462251	ABS562251
ヒンジ長レバー	0.25N	ABS162341	ABS462341	ABS562341
	0.44N	ABS162351	ABS462351	ABS562351
ヒンジアールレバー	0.34N	ABS162441	ABS462441	ABS562441
	0.54N	ABS162451	ABS462451	ABS562451
ヒンジローラレバー	0.39N	ABS162641	ABS462641	ABS562641
	0.59N	ABS162651	ABS462651	ABS562651

3) CuNi合金+Auクラッド2層接点

アクチュエータ	動作に必要な力 (OF)最大	常閉型		
		下出しタイプ	右出しタイプ	左出しタイプ
ピン 押釦	0.98N	ABS162044	ABS462044	ABS562044
	1.47N	ABS162054	ABS462054	ABS562054
ヒンジ短レバー	0.39N	ABS162144	ABS462144	ABS562144
	0.59N	ABS162154	ABS462154	ABS562154
ヒンジレバー	0.34N	ABS162244	ABS462244	ABS562244
	0.54N	ABS162254	ABS462254	ABS562254
ヒンジ長レバー	0.25N	ABS162344	ABS462344	ABS562344
	0.44N	ABS162354	ABS462354	ABS562354
ヒンジアールレバー	0.34N	ABS162444	ABS462444	ABS562444
	0.54N	ABS162454	ABS462454	ABS562454
ヒンジローラレバー	0.39N	ABS162644	ABS462644	ABS562644
	0.59N	ABS162654	ABS462654	ABS562654

S型ターコイズスイッチ(ABS1,4,5)

■ リード線2本付(常開型)

1) AgNi合金接点

アクチュエータ	動作に必要な力 (OF)最大	常開型		
		下出しタイプ	右出しタイプ	左出しタイプ
ピン 押釦	0.98N	ABS163040	ABS463040	ABS563040
	1.47N	ABS163050	ABS463050	ABS563050
ヒンジ短レバー	0.39N	ABS163140	ABS463140	ABS563140
	0.59N	ABS163150	ABS463150	ABS563150
ヒンジレバー	0.34N	ABS163240	ABS463240	ABS563240
	0.54N	ABS163250	ABS463250	ABS563250
ヒンジ長レバー	0.25N	ABS163340	ABS463340	ABS563340
	0.44N	ABS163350	ABS463350	ABS563350
ヒンジアールレバー	0.34N	ABS163440	ABS463440	ABS563440
	0.54N	ABS163450	ABS463450	ABS563450
ヒンジローラレバー	0.39N	ABS163640	ABS463640	ABS563640
	0.59N	ABS163650	ABS463650	ABS563650

2) CuNi合金+AgNi合金+Auクラッド3層接点

アクチュエータ	動作に必要な力 (OF)最大	常開型		
		下出しタイプ	右出しタイプ	左出しタイプ
ピン 押釦	0.98N	ABS163041	ABS463041	ABS563041
	1.47N	ABS163051	ABS463051	ABS563051
ヒンジ短レバー	0.39N	ABS163141	ABS463141	ABS563141
	0.59N	ABS163151	ABS463151	ABS563151
ヒンジレバー	0.34N	ABS163241	ABS463241	ABS563241
	0.54N	ABS163251	ABS463251	ABS563251
ヒンジ長レバー	0.25N	ABS163341	ABS463341	ABS563341
	0.44N	ABS163351	ABS463351	ABS563351
ヒンジアールレバー	0.34N	ABS163441	ABS463441	ABS563441
	0.54N	ABS163451	ABS463451	ABS563451
ヒンジローラレバー	0.39N	ABS163641	ABS463641	ABS563641
	0.59N	ABS163651	ABS463651	ABS563651

3) CuNi合金+Auクラッド2層接点

アクチュエータ	動作に必要な力 (OF)最大	常開型		
		下出しタイプ	右出しタイプ	左出しタイプ
ピン 押釦	0.98N	ABS163044	ABS463044	ABS563044
	1.47N	ABS163054	ABS463054	ABS563054
ヒンジ短レバー	0.39N	ABS163144	ABS463144	ABS563144
	0.59N	ABS163154	ABS463154	ABS563154
ヒンジレバー	0.34N	ABS163244	ABS463244	ABS563244
	0.54N	ABS163254	ABS463254	ABS563254
ヒンジ長レバー	0.25N	ABS163344	ABS463344	ABS563344
	0.44N	ABS163354	ABS463354	ABS563354
ヒンジアールレバー	0.34N	ABS163444	ABS463444	ABS563444
	0.54N	ABS163454	ABS463454	ABS563454
ヒンジローラレバー	0.39N	ABS163644	ABS463644	ABS563644
	0.59N	ABS163654	ABS463654	ABS563654

■ リード線3本付・リーフレバータイプ(切換型)

1) AgNi合金接点

動作に必要な力 (OF)最大	切換型		
	下出しタイプ	右出しタイプ	左出しタイプ
0.88N	ABS161840	ABS461840	ABS561840
1.08N	ABS161850	ABS461850	ABS561850

2) CuNi合金+AgNi合金+Auクラッド3層接点

動作に必要な力 (OF)最大	切換型		
	下出しタイプ	右出しタイプ	左出しタイプ
0.88N	ABS161841	ABS461841	ABS561841
1.08N	ABS161851	ABS461851	ABS561851

3) CuNi合金+Auクラッド2層接点

動作に必要な力 (OF)最大	切換型		
	下出しタイプ	右出しタイプ	左出しタイプ
0.88N	ABS161844	ABS461844	ABS561844
1.08N	ABS161854	ABS461854	ABS561854

■ リード線2本付・リーフレバータイプ(常閉型)

1) AgNi合金接点

動作に必要な力 (OF)最大	常閉型		
	下出しタイプ	右出しタイプ	左出しタイプ
0.88N	ABS162840	ABS462840	ABS562840
1.08N	ABS162850	ABS462850	ABS562850

2) CuNi合金+AgNi合金+Auクラッド3層接点

動作に必要な力 (OF)最大	常閉型		
	下出しタイプ	右出しタイプ	左出しタイプ
0.88N	ABS162841	ABS462841	ABS562841
1.08N	ABS162851	ABS462851	ABS562851

3) CuNi合金+Auクラッド2層接点

動作に必要な力 (OF)最大	常閉型		
	下出しタイプ	右出しタイプ	左出しタイプ
0.88N	ABS162844	ABS462844	ABS562844
1.08N	ABS162854	ABS462854	ABS562854

■ リード線2本付・リーフレバータイプ(常開型)

1) AgNi合金接点

動作に必要な力 (OF)最大	常開型		
	下出しタイプ	右出しタイプ	左出しタイプ
0.88N	ABS163840	ABS463840	ABS563840
1.08N	ABS163850	ABS463850	ABS563850

2) CuNi合金+AgNi合金+Auクラッド3層接点

動作に必要な力 (OF)最大	常開型		
	下出しタイプ	右出しタイプ	左出しタイプ
0.88N	ABS163841	ABS463841	ABS563841
1.08N	ABS163851	ABS463851	ABS563851

3) CuNi合金+Auクラッド2層接点

動作に必要な力 (OF)最大	常開型		
	下出しタイプ	右出しタイプ	左出しタイプ
0.88N	ABS163844	ABS463844	ABS563844
1.08N	ABS163854	ABS463854	ABS563854

S型ターコイズスイッチ(ABS1,4,5)

定格

■ 定格

項目	性能概要			
	AgNi合金接点タイプ		Auクラッド接点タイプ	
接点仕様			3層接点タイプ	2層接点タイプ
負荷の種類	抵抗負荷	誘導負荷 (cos φ ≒ 0.7)	抵抗負荷	抵抗負荷
AC125V	2A	2A	0.1A	—
AC250V	2A	2A	0.1A	—
DC30V	2A	2A	0.1A	0.1A
DC125V	0.4A	0.05A	—	—

注) 直流での誘導負荷は時定数7ms以下とします。

● 最小適用負荷(Auクラッドタイプ)

定格電圧	抵抗負荷
DC6V	5mA
DC12V	2mA
DC24V	1mA

■ 性能概要

項目		性能概要	
寿命	機械的寿命(OT規格値)	500万回以上、リーフレバー：50万回以上(開閉頻度60回/分)	
	電氣的寿命 (定格負荷/OT Max.)	AgNi合金接点タイプ	5万回以上(開閉頻度20回/分)(定格負荷)
		Auクラッド接点タイプ	20万回以上(開閉頻度20回/分)(定格負荷)
絶縁抵抗		100MΩ以上(DC500V絶縁抵抗計にて)	
耐電圧	非連続端子間	AC1,000V/1分間	
	各端子と非充電金属部間	AC1,500V/1分間	
	各端子とアース間	AC1,500V/1分間	
耐振性(ピン押釦型)		片振幅0.75mm10~55Hz(接点開離が1ms以下)	
耐衝撃(ピン押釦型)		294m/s ² 以上(接点開離が1ms以下)	
接触抵抗 (初期)	AgNi合金接点タイプ	端子型：50mΩ以下 リード線付き：100mΩ以下 (DC6~8V1A電圧降下法による)	
	Auクラッド接点タイプ	端子型：100mΩ以下 リード線付き：150mΩ以下 (DC6~8V0.1A電圧降下法による)	
許容操作速度(無負荷)		0.1~500mm/s(ピン押釦位置にて)	
最大開閉頻度(無負荷)		120回/分	
使用周囲温度		-40~+85°C	
質量(重量)		約2g(端子型)	
保護構造		IP67(ただし端子タイプの端子露出部は除く)	

注) 試験条件および判定基準は、NECA C 4505に準拠しています。

■ 動作特性

アクチュエータ	品番桁目 数字	動作に必要な力 (OF)最大	もどりの力 (RF)最小	動作までの動き (PT)最大	応差の動き (MD)最大	動作後の動き (OT)最小	動作位置 (OP)
ピン押釦	4	0.98N	0.15N	0.6mm	0.1mm	0.4mm	8.4±0.3mm
	5	1.47N	0.20N	0.6mm	0.1mm	0.4mm	8.4±0.3mm
ヒンジ短レバー	4	0.39N	0.034N	2.5mm	0.5mm	0.8mm	8.8±0.8mm
	5	0.59N	0.039N	2.5mm	0.5mm	0.8mm	8.8±0.8mm
ヒンジレバー	4	0.34N	0.029N	2.8mm	0.8mm	1.2mm	8.8±0.8mm
	5	0.54N	0.034N	2.8mm	0.8mm	1.2mm	8.8±0.8mm
ヒンジ長レバー	4	0.25N	0.025N	3.5mm	1.0mm	1.6mm	8.8±1.2mm
	5	0.44N	0.029N	3.5mm	1.0mm	1.6mm	8.8±1.2mm
ヒンジアールレバー	4	0.34N	0.029N	2.8mm	0.8mm	1.2mm	11.65±0.8mm
	5	0.54N	0.034N	2.8mm	0.8mm	1.2mm	11.65±0.8mm
ヒンジローラレバー	4	0.39N	0.034N	2.5mm	0.5mm	0.8mm	14.5±0.8mm
	5	0.59N	0.039N	2.5mm	0.5mm	0.8mm	14.5±0.8mm
リーフレバー	4	0.88N	0.17N	4.5mm	1.0mm	2.5mm	14.5±1.5mm
	5	1.08N	0.20N	4.5mm	1.0mm	2.5mm	14.5±1.5mm

● 負荷電圧、電流に対する接点材料選択の目安

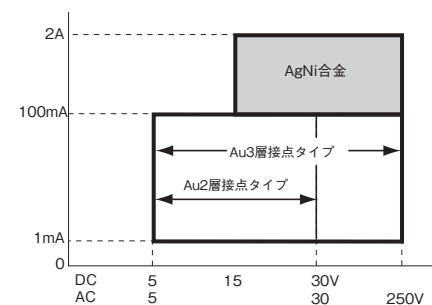

注) 常時微小負荷領域で使用される場合はAuクラッド2層接点タイプを、ON-OFF時などに0.5A以下の電流が流れるおそれのある場合はAuクラッド3層接点タイプをおすすめします。
上図は目安であり電圧、電流は定格内でご使用をお願いいたします。

寸法図

単位：mm 一般公差±0.25

CAD マークの商品は制御機器WebサイトよりCADデータのダウンロードができます。

■ タブ#110端子

ピン押釦

CAD

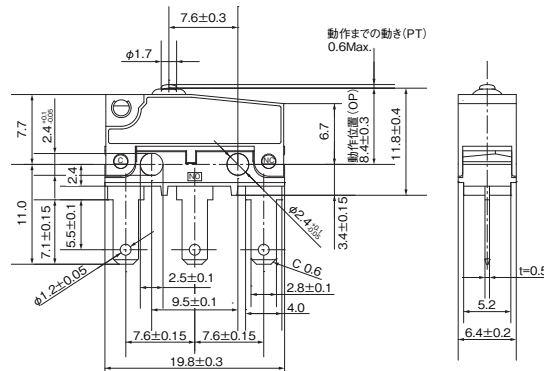

動作までの動き(PT) 最大	0.6mm	
応差の動き(MD) 最大	0.1mm	
動作後の動き(OT) 最小	0.4mm	
動作位置(OP)	取付穴からの距離	8.4±0.3mm
	スタンドオフからの距離	11.8±0.4mm

ヒンジ短レバー

CAD

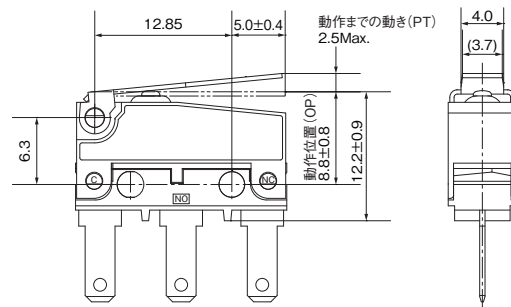

動作までの動き(PT) 最大	2.5mm	
応差の動き(MD) 最大	0.5mm	
動作後の動き(OT) 最小	0.8mm	
動作位置(OP)	取付穴からの距離	8.8±0.8mm
	スタンドオフからの距離	12.2±0.9mm

ヒンジレバー

CAD

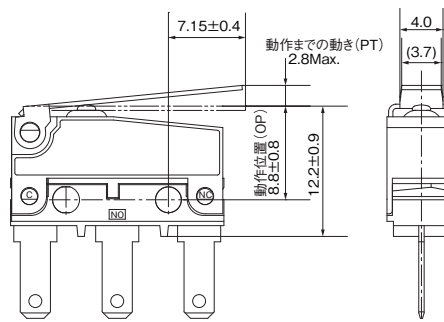

動作までの動き(PT) 最大	2.8mm	
応差の動き(MD) 最大	0.8mm	
動作後の動き(OT) 最小	1.2mm	
動作位置(OP)	取付穴からの距離	8.8±0.8mm
	スタンドオフからの距離	12.2±0.9mm

ヒンジ長レバー

CAD

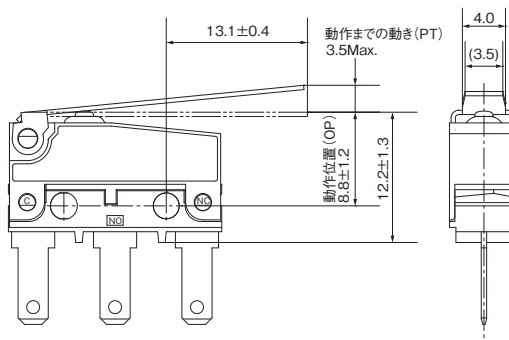
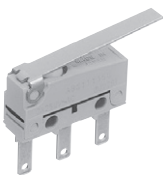

動作までの動き(PT) 最大	3.5mm	
応差の動き(MD) 最大	1.0mm	
動作後の動き(OT) 最小	1.6mm	
動作位置(OP)	取付穴からの距離	8.8±1.2mm
	スタンドオフからの距離	12.2±1.3mm

ヒンジアールレバー

CAD

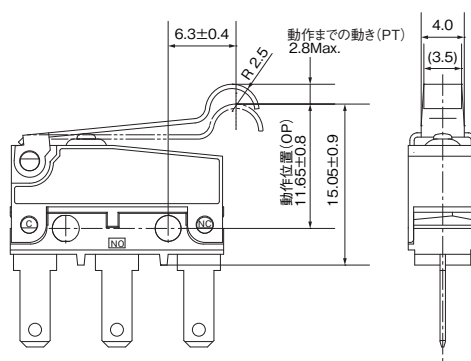

動作までの動き(PT) 最大	2.8mm	
応差の動き(MD) 最大	0.8mm	
動作後の動き(OT) 最小	1.2mm	
動作位置(OP)	取付穴からの距離	11.65±0.8mm
	スタンドオフからの距離	15.05±0.9mm

S型ターコイズスイッチ(ABS1,4,5)

CAD マークの商品は制御機器WebサイトよりCADデータのダウンロードができます。

ヒンジローレバー

CAD

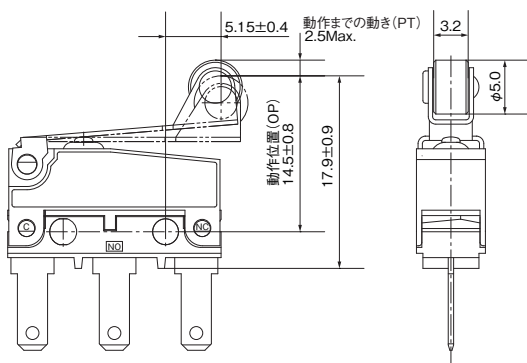

動作までの動き (PT) 最大	2.5mm	
応差の動き (MD) 最大	0.5mm	
動作後の動き (OT) 最小	0.8mm	
動作位置 (OP)	取付穴からの距離	14.5±0.8mm
	スタンドオフからの距離	17.9±0.9mm

■ はんだ端子

CAD

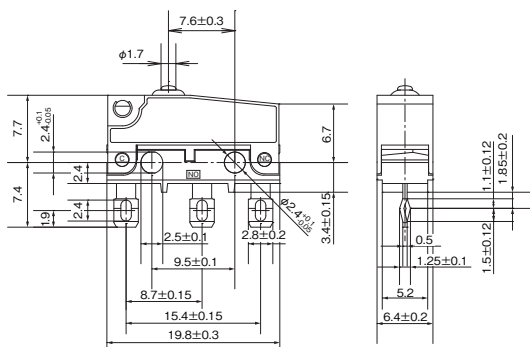

注) アクチュエータ系列の寸法はタブ#110端子タイプと同じです。

■ P/C板端子

CAD

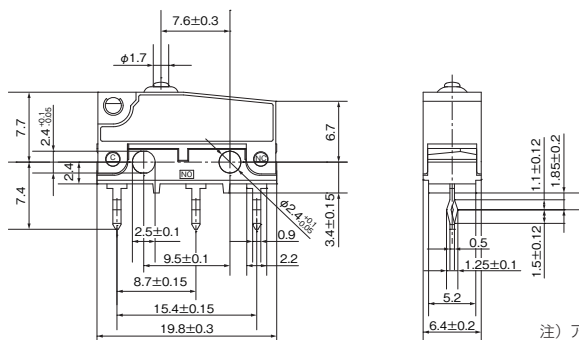

P/C板加工寸法

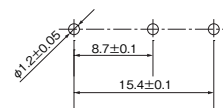

注) アクチュエータ系列の寸法はタブ#110端子タイプと同じです。

■ P/C板右アングル端子

CAD

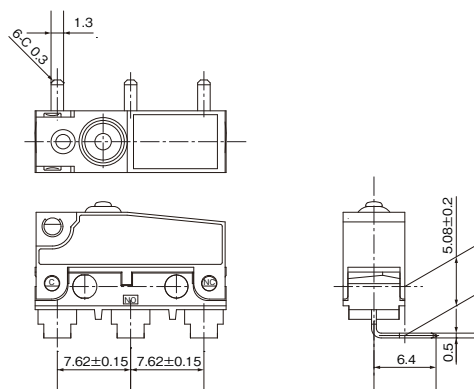

P/C板加工寸法

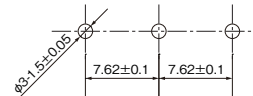

注) アクチュエータ系列の寸法はタブ#110端子タイプと同じです。

■ P/C板左アングル端子

CAD

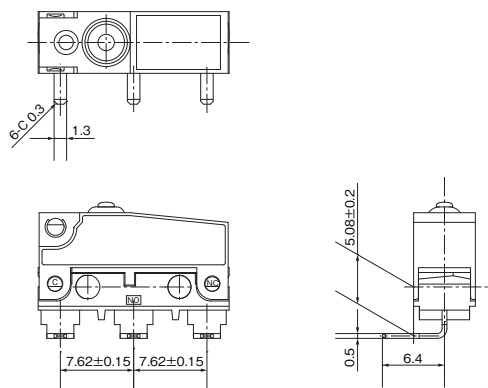

P/C板加工寸法

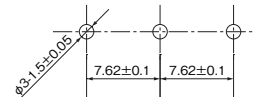

注) アクチュエータ系列の寸法はタブ#110端子タイプと同じです。

S型ターコイズスイッチ(ABS1,4,5)

CAD マークの商品は制御機器WebサイトよりCADデータのダウンロードができます。

リード線付き

リード線下出タイプ

CAD



切換型



常閉型



常開型

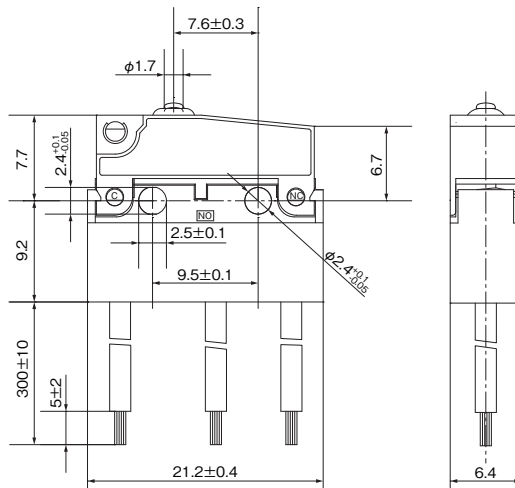

リード線の太さ 0.5mm²
 リード線の色
 COM…黒
 NO…白
 NC…赤

注) 記載寸法以外はタブ#110端子タイプと同じです。
 アクチュエータ系列の寸法はタブ#110端子タイプと同じです。

リード線右出タイプ

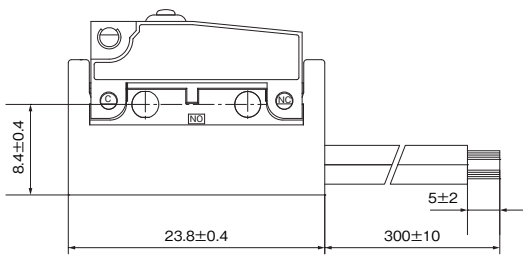

リード線左出タイプ

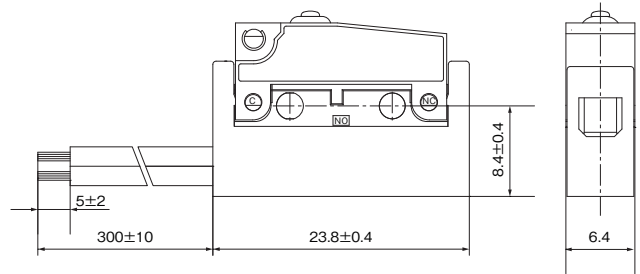

注) リード線右(左)出タイプは、リード線がUL電線(AWG20)に変わります。
 リード線の色は下出しタイプと同一です。

リード線付き・リーフレバータイプ

リード線下出タイプ

CAD

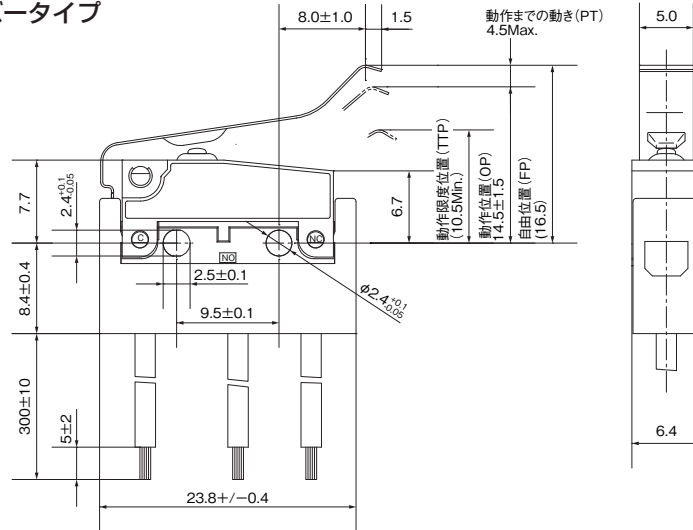
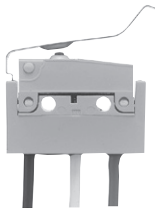

リード線の太さ 0.5mm²
 リード線の色
 COM…黒
 NO…白
 NC…赤

リード線右出タイプ

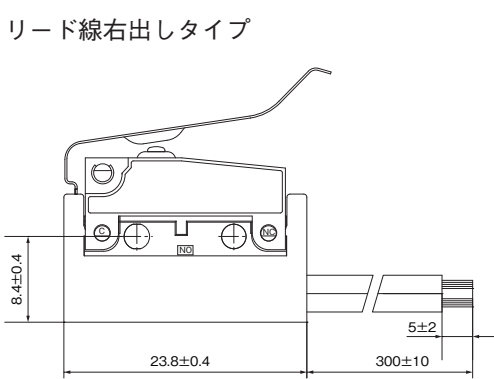

リード線左出タイプ

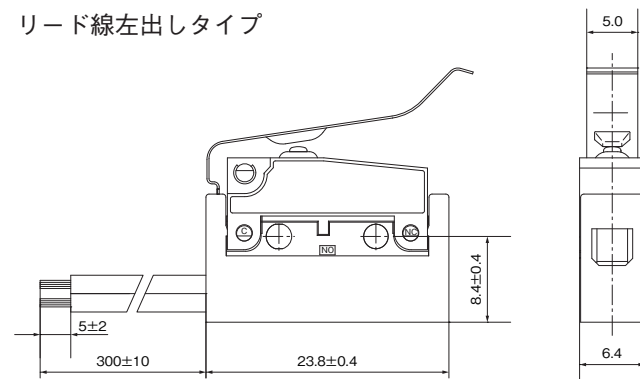

注) リード線右(左)出タイプは、リード線がUL電線(AWG20)に変わります。
 リード線の色は下出しタイプと同一です。

J型・S型・V型ターコイズスイッチ使用上のご注意(共通)

使用上のご注意(J型・S型・V型スイッチ共通)

■ スイッチ本体の固定について

1) スイッチ本体の固定は、平滑面に下表に示した大きさの小ねじを用いて、規定の締め付けトルクで締めつけてください。
ご使用のネジの種類(ネジ頭径など)やワッシャーの径およびワッシャーご使用の有無によっては、スイッチ樹脂部を変形させるおそれがありますので、実使用状態での締め付け評価をお願いします。またネジのゆるみ防止のため、接着剤によるロックをおすすめします。その際、接着剤がスイッチ内部に入らないようにご注意ください。

	ネジ	締め付けトルク
J型スイッチ	M1.2	0.098N・m以下
	M2.3	0.29N・m以下
	M3.0	0.29N・m以下
S型スイッチ	M2.3	0.29N・m以下
V型スイッチ	M3.0	0.49N・m以下

2) ピン固定タイプ

スイッチ本体の固定は取付けピンの熱カシメまたは圧入にて実施ください。
圧入固定の場合は取付けピンの反対面にガイドを設置し、抜けおよびガタツキを防止ください。
3) 取付状態において、各端子とアース間の絶縁距離が十分確保されているかお確かめください。
4) 作動体は、自由状態で押釦またはアクチュエータに直接力が加わらないようにし、押釦に対し垂直方向に力が加わるようにしてご使用ください。ピン押釦タイプの場合、押釦に対し、横方向に力が加わると、押釦の破損を招くおそれがありますのでご注意ください。
5) 動作後の動きの設定は、OTの規格値の70%以上を標準として設定してください。
6) V型ターコイズおよびJ, S型ターコイズ防浸型の端子・リード線根元部はシール材の盛り上がりやはい上がりが発生する場合がありますので、取付けスペースにご配慮をお願いします。

■ はんだ付作業

1) 手はんだの場合：
コテ先温度 350℃ max にて下記時間で作業を行い、作業中端子部に力が加わらないようにしてください。はんだ付け時の品質低下を防ぐため、温度調節付のはんだごてをご使用をおすすめいたします。
60W を超えるはんだごてをご使用の場合は、ご相談ください。
2) はんだ付後1分以内は、端子部を動かさないようご注意ください。

	作業時間
J型スイッチ	3秒以内
S型スイッチ	3秒以内
V型スイッチ	5秒以内

■ 動作特性の変化について

動作特性の規格値の±20%まで変化しても支障がないように考慮してください。

■ 使用上のご注意

1) 誘導負荷(リレー、ソレノイド、ブザー)の開閉にご使用の場合、アークが原因で起こる接触障害を防止するため、適当な火花消去回路の挿入をおすすめします。
2) AC回路で同期が発生すると、信頼性が低下する場合がありますのでご注意ください。
3) 低速、高速や衝撃を伴う開閉操作でご使用の場合、負荷容量によっては寿命が著しく低下することがありますのでご相談ください。
4) 砂塵・塵埃などが過酷な状態でレバー付きをご使用になりますと、可動部分の動作に支障をきたし、復帰不良を招くおそれがあります。このような場合は、

・スイッチの操作荷重が高い品番を選定するかリーフレバータイプを選定する。
・レバー部分に保護カバーを設ける。
などの配慮をお願いします。
5) リーフレバータイプは過大な押し込み(動作限度位置より更に押し込む場合)、高速や衝撃を伴う開閉操作の場合、レバーの切損が生じますのでご注意ください。

■ 使用環境について

1) 使用周囲温度(湿度)範囲につきましては、スイッチを連続的に動作させることのできる温度(湿度)範囲ですが、温度により湿度範囲が異なりますので、下記に示す湿度範囲をお願いします。また、限界付近での連続使用はおさげください。
2) この湿度範囲は耐久性を保證するものではありません。

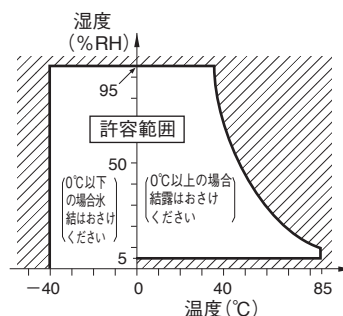

■ 防塵・防水・耐腐食ガス性について

1) ターコイズスイッチ(J型、S型、V型)は押釦部およびボディキャップのすきまを弾性材で、端子部をインサート成形で密封しております。このため、ゴミ・ホコリの侵入がなく腐食ガスに対しても有効です。
また、使用雰囲気において水・油などがかかる場合は、端子部をエポキシ樹脂にてモールドしたリード線タイプをおすすめします。
ただし、完全オイルタイトではありませんので、直接油中または水中に浸すような使用はおさげください。
2) 水滴が付いた状態での開閉または急激な温度変化は、呼吸作用や結露により水が内部へ侵入する要因となりますのでご注意ください。特に浴室での使用はおさげください。
スイッチの周囲にシリコンガスの発生源(シリコンゴム、シリコンオイル、シリコン系コーティング剤、シリコン充填剤など)を使用されますとシリコンガス(低分子シロキサンなど)が発生し、プラスチックの透過性によりシリコンガスが製品内に侵入いたします。
このような雰囲気下でスイッチを使用・保管されますと、シリコン化合物が接点に付着して、絶縁化し、接触不良になることがありますので、シリコンガスを発生させるものはスイッチ近傍に使用しないでください。
また、ガソリン・シンナーなど引火性・爆発性ガスが存在する場所での使用はおさげください。

●防塵試験

試験条件：防塵型(IP50)…呼び径75μmの標準網ふるいを通する純タルク粉を試験室の容積1m³当り2kgの割合でスイッチの周囲に連続して浮遊させ、8時間放置する。

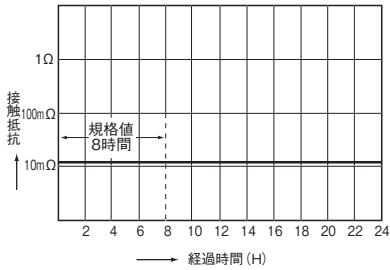

●防浸試験

試験条件：防浸型(IP67)…水面下1mより深い位置になるようにして30分間水中に放置する。

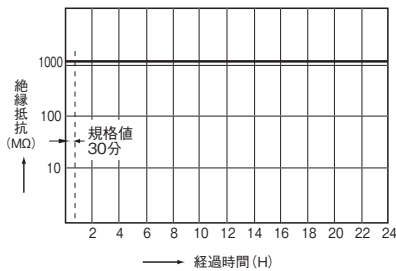

●硫化水素放置試験

試験条件：濃度 3ppm、 温度 40℃、 湿度 75%RH

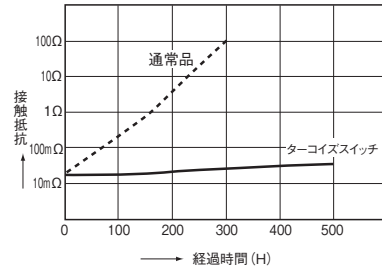

■ 耐油・耐薬品性について

ゴム・エラストマーは、油・薬品に対して膨潤する性質があり、その種類・量によって膨潤割合は大きく異なりますので、実際に使用する油または薬品での確認が必要です。特に、フロン・クロロセン・トルエンなどの溶剤に対しては、使用できませんのでご注意ください。

■ 耐洗浄性について(J型、S型)

スイッチの洗浄は不具合の原因となりますので、洗浄しないでください。洗浄が必要な場合はご相談ください。

■ 住宅などの造営物に配線工事をされる場合は、「内線規定」(JEAC8001)に基く配線方法が必要です。

ご参考

■ 防塵型(形)

動作に影響をおよぼす以上の粉塵が内部に侵入しない構造を言います。この構造は、IEC規格(IEC60529)の固体に対する保護等級で設定されています。

試験条件：呼び径75μmの標準網ふるいを通する純タルク粉を試験室の容積1立方メートル当たり2kgの割合でスイッチの周囲に連続して浮遊させ、8時間放置する。

■ 防浸型(形)

水面下1mの位置になるようにして、30分間水中に放置して有害な影響のない構造を言います。この構造は、IEC規格(IEC60529)の水に対する保護等級で規定されています。

■ IECのIP記号

IEC(International Electrotechnical Commission) 国際電機標準会議のことで、ここで定めたIEC規格(IEC60529)の中に保護の程度を表わす特性記号IPが定められ、これに続く2個の数字(特性数字)から各環境条件の適合を示す。



●第1特性数字で示した保護の程度

第1 特性数字	保護の程度(IEC60529、固体)
0	無保護
1	50mmより大きい固形物に対して保護されている
2	12mmより大きい固形物に対して保護されている
3	2.5mmより大きい固形物に対して保護されている
4	1.0mmより大きい固形物に対して保護されている
5	防じん形 動作に影響をおよぼす以上の粉塵が内部に侵入しない
6	耐じん形 粉塵が内部に侵入しない。

●第2特性数字で示した保護の程度

JIS C 0920	第2 特性数字	保護の程度(IEC60529、液体)
	0	無保護
防滴Ⅰ形	1	鉛直に落ちてくる水滴に対する保護
防滴Ⅱ形	2	鉛直から15°の範囲で落ちてくる水滴に対する保護。
防雨形	3	鉛直から60°の範囲で落ちてくる水滴に対する保護。
防まつ形	4	あらゆる方向からの水の飛まつに対する保護
防噴流形	5	あらゆる方向からの水の直接噴流を受けても有害な影響のないもの
耐水形	6	あらゆる方向からの水の直接噴流に対する保護
防浸形	7	定められた条件で水中に没しても内部に水が入らない
水中形	8	定時、水中に没して使用できるもの

注) 詳しい試験条件はJIS C 0920に同じですのでご参照ください。

用語説明

■ マイクロスイッチ

微小接点間隔とスナップアクション機構をもち、規定された動きと規定された力で開閉動作する接点機構がケースで覆われ、その外部にアクチュエータを備え、小形に作られたスイッチ(以下、スイッチという)。

■ アクチュエータ

スイッチの一部で、これに加えられた外力を、内部のばね機構に伝達し、可動接点を動かして、スイッチの開閉を行わせる機構。

■ アクチュエータ止め

スイッチの動作方向において、アクチュエータの動きを制限するためのスイッチの部分。

■ 定格値

マイクロスイッチの特性、および性能の保証基準となる値。たとえば、定格電流、定格電圧などをいい、特定の条件(負荷の種類・電流・電圧・頻度など)が前提になります。

■ 機械的寿命



接点に通電せず、規定の操作頻度で動作させた時の寿命をいいます。(通常カム開閉にて開閉頻度60回/分、操作速度100mm/秒の条件で寿命試験を行っています。)

■ 電気的寿命

接点に定格負荷を接続して、開閉した時の寿命をいいます。(通常カム開閉にて開閉頻度20回/分、操作速度100mm/秒の条件で寿命試験を行っています。)

■ 接触形式

各種の用途にしたがって接点の電気的入出力回路を構成したものをいいます。

切換型	
常閉型	
常開型	

■ 絶縁抵抗

非連続端子間、各端子と非充電金属部間、各端子とアース間の抵抗値をいいます。

■ 耐電圧

定められた測定箇所を高電圧を1分間印加した時、絶縁破壊の起こらない限界値をいいます。

■ 接触抵抗

接点の接触部分の電気抵抗を示しますが、一般にはバネや端子部分の導体抵抗を含めた抵抗値をいいます。

■ 耐振性

誤動作振動…マイクロスイッチ使用中での振動により、閉路された接点が規定された時間以上の開離しない範囲の振動をいいます。

■ 耐衝撃性

耐久衝撃…マイクロスイッチの輸送中または取り付け時に受ける機械的な衝撃によって各部の損傷がなく、動作特性を満足する範囲の衝撃をいいます。

誤動作衝撃…マイクロスイッチ使用中での衝撃により、閉路された接点が規定された時間以上開離しない範囲の衝撃をいいます。

⚠ 安全に関するご注意

当社は品質、信頼性の向上に努めていますが、一般に電気部品・機器はある確率で故障が発生します。また、使用環境、使用条件によって耐久性が異なります。ご使用にあたっては、必ず実使用条件にて実機確認を行ってください。性能が劣化した状態で引き続き使用されますと、絶縁劣化により、異常発熱、発煙、発火の

おそれがあります。製品の故障もしくは寿命により、結果として人身事故、火災事故、社会的な損害などを生じさせないよう冗長設計、延焼対策設計、誤動作防止設計などの安全設計や定期的な保守の実施をお願いします。

動作特性について

■ 動作特性の定義

マイクロスイッチで用いるおもな用語の図解と意味は、下記のとおりです。

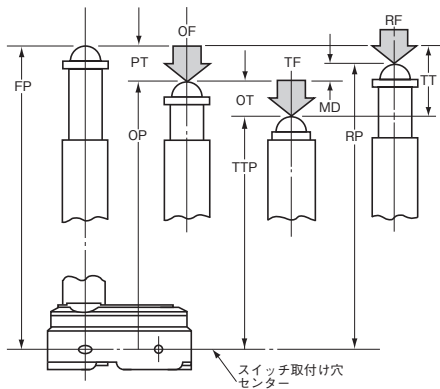

分類	用語	略号	単位	バラツキの表示方法	定義
力	動作に必要な力 (Operating Force)	OF	N	最大～	自由位置から動作位置に動かすのに必要なアクチュエータに加える力
	もどりの力 (Release Force)	RF	N	最小	動作限度位置からもどりの位置まで動かすのに必要なアクチュエータに加える力
	全体の動きに必要な力 (Totaltravel Force)	TF	N		動作位置から動作限度位置まで動かすのに必要なアクチュエータに加える力
動き	動作までの動き (Pretravel)	PT	mm,度	最大～	アクチュエータの自由位置から動作位置までの移動距離、または移動角度
	動作後の動き (Overtravel)	OT	mm,度	最小	アクチュエータの動作位置から動作限度位置までの移動距離、または移動角度
	応差の動き (Movement Differential)	MD	mm,度	最大	アクチュエータの動作位置からもどりの位置までの移動距離、または移動角度
	全体の動き (Totaltravel)	TT	mm,度		アクチュエータの自由位置から動作限度位置までの移動距離、または移動角度
位置	自由位置 (Free Position)	FP	mm,度		外部から力が加えられていないときのアクチュエータの位置
	動作位置 (Operating Position)	OP	mm,度	±	アクチュエータに外力が加えられ、可動接点が自由位置の状態からちょうど反転するときのアクチュエータの位置
	もどりの位置 (Release Position)	RP	mm,度		アクチュエータの外力を減少させ、可動接点が動作位置の状態から自由位置の状態にちょうど反転するときのアクチュエータの位置
	動作限度位置 (Totaltravel Position)	TTP	mm,度		アクチュエータがアクチュエータ止めに到達した時のアクチュエータの位置

機械的な注意事項

■ 動作力、ストロークについて

ストロークの設定が高信頼性を得るための重要なポイントになります。使用状態で高い信頼性を得るためには、適切な接触力範囲内で使用する必要があります。常時閉路 (NC) 使用時は必ず操作体をアクチュエータが自由位置にもどるように設定することが必要です。常時開路 (NO) 使用時は動作後の動き (OT) の規格値の70～100%まで押し込み、わずかのブレや誤差を吸収することが大切です。ストロークの設定が動作位置 (OP) の近辺である場合、接触不安定の原因となり、また操作体の慣性力によるアクチュエータの破損が発生するおそれがあります。このため、ストロークの調整を取り付け板や操作側で行うような使い方をおすすめします。

右図にストロークの増減とともに動作力、接触力が変化する代表事例を示します。OP、RP付近では接点接触力が小さくなり、反転直前または直後にチャタリング、バウニングが発生しますので、このことを考慮の上で使用いただきますようお願いいたします。また、振動や衝撃に対して弱くなりますのでご注意ください。

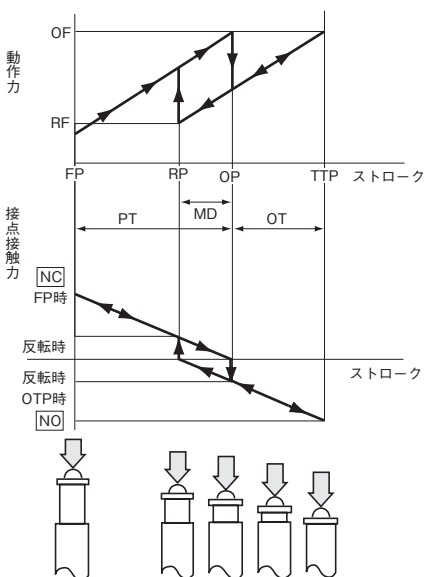

■ 動作特性の変化について

動作特性に関して、規格値の±20%まで変化しても使用上の支障がないようにご配慮ください。

〈例〉

FS型マイクロスイッチの場合、OF 0.98N最大仕様では、 $0.98N \times (100+20\%) = 1.18N$ 最大まで。
RF 0.15N最小仕様では、 $0.15N \times (100-20\%) = 0.12N$ 最小まで。

■ 選択上の機械的条件について

操作方法によりアクチュエータを選ぶ必要があります。操作速度 (ひん度)、各仕様操作速度、ひん度を確認してください。
1) 操作速度 (動作時・復帰時) が極端に遅い場合、接点の切り換わりが不安定になり、接触の不具合や溶着などの原因になります。
2) 操作速度 (動作時・復帰時) が速い場合、寿命が低下したり、衝撃的な動作により破壊されたり、ひん度が高くなって接点切り換わりが追従しなくなりますのでご注意ください。

■ 操作方法について

アクチュエータに衝撃の加わるような使い方 (悪い例) はおさげください。

〈例〉

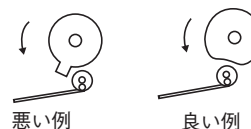

電気的な注意事項

1) マイクロスイッチは交流専用として設計されており、接点間隔が小さく強制的なアーク消去構造はありませんが、直流低容量での使用は可能です。

各商品の定格をご参照ください。

2) とくに微小電圧・電流の場合は微小負荷用(Au接点)をお使いください。

適合微小電流電圧範囲 (Au接点) (目安)

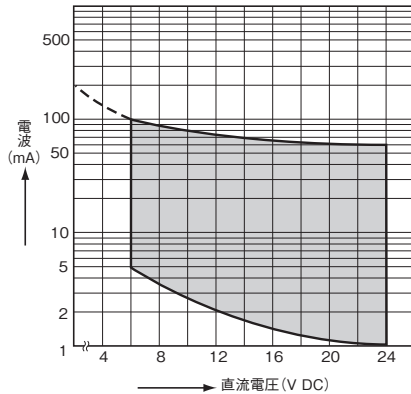

3) マイクロスイッチの微小負荷開閉時、接点タイプ選択について、銀接点タイプは接点表面に酸化および硫化皮膜が生成され易い接点です。そのため、スイッチ使用開始時は開閉良好であるが、時間経過後

接点表面に皮膜生成が進みますと、スイッチ開閉時に皮膜が破壊されず導通不良に至ることがあります。よって0.1A以下の負荷を開閉する場合は、Au接点タイプの選択をお願いします。

4) スwitchの電子回路への利用

・マイクロスイッチは切り換え時に接点同士の衝突によるバウンス、チャタリングが発生し、これがしばしば電子回路や音響機器などにノイズやミス・パルスといったトラブルをおこす原因となります。

・OP、RP付近でのチャタリング、バウンスの発生が問題となる場合は、回路設計上、CR回路その他の吸収回路を設けるなどの工夫が必要です。

5) 突入電流、定常電流、突入時間を確認してください。

6) 各商品の「性能」の項目中、接触抵抗はDC6~8V1Aの電圧降下法により測定します。(ただし、微小負荷用は除く)

また、COM-NC間は自由位置にて、COM-NO間は動作限度位置にて測定します。

7) コンデンサの直接開閉は接点の溶着事故につながりますので、必ず保護抵抗を並用してください。

8) スwitchの投入がAC電源位相に同期する場合、電気的寿命の低下や接点溶着、接点転移など信頼性が低下する場合がありますので、ご注意ください。

回路上のご注意

1) 誘導負荷開閉の回路では、開閉時の逆起電力(サージ)や突入電流(インラッシュ)により、接点の接触障害が発生する場合があります。したがって、接点保護のため下図のような保護回路の挿入をおすすめします。

回路図	使用上のご注意
	(1) rは数10Ω以上が必要です。 (2) AC電圧で使用するとき。 ① Rのインピーダンスが大きいき不可。 ② Rのインピーダンスがc, rのインピーダンスに比べて十分に小さいとき可。
	AC, DCとも適用できます。 $r \approx R$ $C : 0.1 \mu F$
	(1) DC専用 (2) ACは不可
	AC, DCとも適用できます。

2) 1個のスイッチの接点に異極、異種の電源を接続しないでください。
電源の接続例(異極の接続)

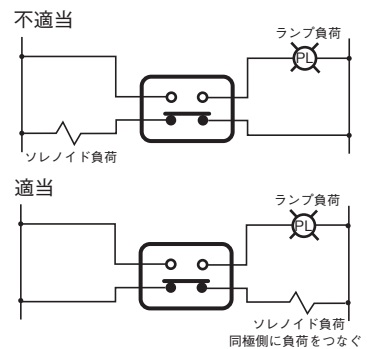

不適当な電源の接続例(異極電源の接続)
直流と交流が混触するおそれがある。

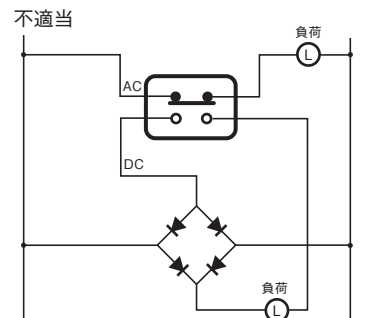

3) 接点間に電圧がかかるような回路はおさけください。(混触溶着の原因になります)

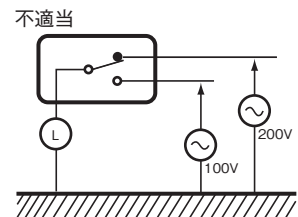

取り付け状態、環境について

■ 絶縁距離の確認について

取り付けおよび結線後、端子相互間、アース間の絶縁距離が確保されているかご確認ください。絶縁距離不足の場合は絶縁物を介してお取り付けください。

■ マイクロスイッチ本体の固定

個々のスイッチの「使用上のご注意」の項をご覧ください。

■ 作動体との位置調整

- 1) 作動体は、自由状態で押釦またはアクチュエータに直接力が加わらないようにし、押釦に対して垂直方向に力が加わるようにしてご使用ください。
- 2) スイッチをストッパーとした使い方は動作に支障が生じるおそれがありますので、注意してください。

■ スイッチ取り付け位置の考え方

● 基本的な考え方は、スイッチの押しボタンやレバーを押す物体が、必ずそのスイッチのOT規格値の70%~100%まで押し込めるように取り付けます。ただし、その際にはOP(動作位置)などの許容誤差を考える必要があります。許容誤差を最も厳しい条件にて考えた場合に説明いたします。

● FSスイッチのヒンジレバータイプを例に説明します。

基本となる数値：OP=8.8±0.8mm
 PT=max. 2.8mm
 OT= min. 1.2mm

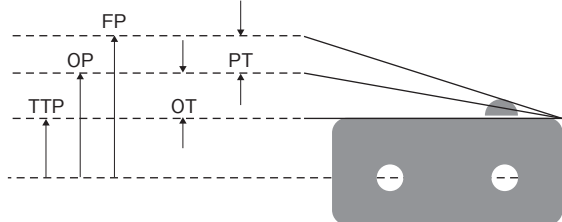

① スイッチを押さない時

レバーを押す物体がレバーに触れないようにする必要があります。この場合、FP(フリーポジション)が最大になる時を考え、物体がそれ以上スイッチから離れている必要があります。
 $FP_{max} = OP_{max} + PT_{max} = 9.6 + 2.8 = 12.4mm \text{ max}$
 取り付け穴より12.4mm以上離していただく必要があります。

② 押し込みの位置

OT(オーバートラベル)の70%以上押し込む必要がありますので、OP(オペレーティングポイント)の最小値からOT(オーバートラベル)の70%以上100%までを計算する必要があります。
 $OP_{min} - OT(70\%) = 8.0 - 0.84 = 7.16mm$
 $OP_{min} - OT(100\%) = 8.0 - 1.2 = 6.80mm$
 取り付け穴位置から6.80~7.16mmの間まで押し込む必要があります。

■ はんだ付け上のご注意

手はんだの場合は、端子を横方向(地面と水平)にして、適正な熱容量を有するはんだごとと適量のはんだを用いて素早く行ってください。また、換気扇などによるフラックスガスの排気、はんだごと先のスイッチ本体への接触防止などでフラックスがスイッチ内部へ流入しないようにご注意ください。

はんだ付け直後は、リード線および端子部に力が加わらないようにしてください。温度設定と時間の条件については、商品により異なります。各商品の「使用上のご注意」の項をご覧ください。

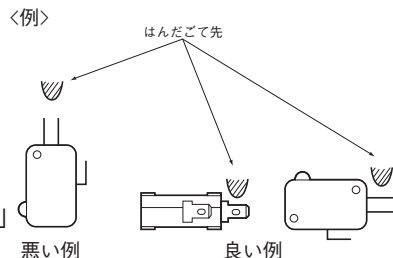

■ シリコン雰囲気での使用はおさげください。*

有機シリコン系ゴム、接着剤、シール剤、オイル、グリス、電線などのシリコン雰囲気での使用はおさげください。

■ 次のような条件での使用についてはご相談ください。*

- 1) 硫化水素などのような腐食性ガスが存在する場所
- 2) ガソリン、シンナーなどのような引火性、爆発性ガスが存在する場所
- 3) ホコリの多い場所(ノンシールタイプのマイクロスイッチの場合)
- 4) 操作速度が垂直方向に許容操作速度の範囲を越える場合
- 5) 異極切替の場合
- 6) 使用周囲温度、使用周囲湿度が規定範囲をこえる場合

■ スイッチ保管上のご注意

端子(銀めっき)の硫化による変色を防止するため、保管する場合は、ポリ袋に入れるなどご配慮ください。

■ 使用・保管・輸送時の雰囲気(ターコイズスイッチ以外)

使用・保管・輸送時は直射日光を避け、常温・常湿・常圧に保ってください。

使用、輸送、保管可能な温・湿度範囲は下記の通りです。

1) 温度：スイッチにより異なりますので個別仕様を参照ください。

なお、スティック・テープ包装状態で輸送・保管される場合、スイッチ本体の温度範囲とは異なる場合がありますので個別仕様をご相談ください。

2) 湿度：スイッチにより異なりますので個別仕様を参照ください。

3) 気圧：86~106kPa

なお、温度により湿度範囲が異なりますので、右図に示す湿度範囲でお願いします。

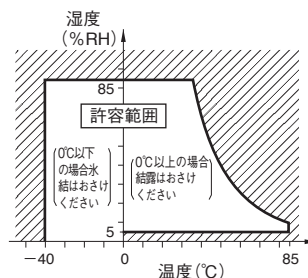

(許容湿度はスイッチにより異なります。)

● 高温・多湿の雰囲気中で周囲温度が急激に変化するとスイッチ内部で結露が発生することがあります。特に船による海上輸送の場合に発生しやすいため、輸送雰囲気にご注意ください。結露とは、雰囲気が高温多湿下で温度が高温から低温に急に変化するとき、またはスイッチを低温中から高温多湿中へ急に移したとき、水蒸気が凝縮し水滴となりスイッチに付着する現象をいいます。結露により、絶縁劣化、コイル断線、錆など発生することがありますのでご注意ください。

● 0°C以下の低温では氷結にご注意ください。氷結とは、結露や異常に多湿の雰囲気ですwitchに水分が付着した状態で、温度が氷点以下になったとき水分が凍りつくことをいいます。氷結により、可動部の固着や動作遅延または接点間に氷が介在し、接点導通に支障をきたすことがありますのでご注意ください。

● 低温・低湿中では、プラスチックがもろくなることもありますので、ご注意ください。

● 高温・多湿や有機ガス・硫化ガス雰囲気中に長時間保管(輸送期間も含む)されますと、接点表面に硫化皮膜や酸化皮膜が生成し、接触不安定や接点障害を発生させたり、機能障害を発生させることがあります。保管・輸送の雰囲気をご確認ください。

● 包装形態は、湿度、有機ガス、硫化ガスなどの影響を極力小さくするよう、配慮をお願いします。

■ 品質向上のため、材質、内部構造などについて、お断りなく変更する場合があります。

■ 取り扱い上のご注意

スイッチを床面に落下させたりすると、破損することがありますので、ご注意ください。

※のような場合、微小負荷で使用する場合での接点の硫化(クリーピング)対策品(FS・Auクラッド2層接点)や耐環境性を考慮したターコイズスイッチをご選定ください。

■ その他

1) スイッチの故障モードとして、ショート(短絡)、オープン、温度上昇の発生が挙げられます。安全性が重視される機器につきましては、スイッチ故障に対し、機器としての影響を検討いただき、保護回路、保護装置による安全性の確保をお願いいたします。

2) 使用周囲温度(湿度)範囲につきましては、スイッチを連続的に動作させることのできる温度(湿度)範囲であり、耐久性、耐環境性能を保証するものではありません。性能保証につきましては商品毎の仕様をご確認ください。

■ アクチュエータの種類

形状	分類	動作までの動き (PT)	動作後の動き (OT)	動作に必要な力 (OF)	振動 衝撃	特長
	ピン押釦	小	小	大	秀	直線短ストローク動作に適し、スナップアクション機構をピン押釦で直接作動させるため、最も高精度に位置検出ができる。ただし動作後の動きは各アクチュエータ中最小で、確実なストップを要する。
	ヒンジ・レバー	大	中	小	可	動作に必要な力が小さい。低速カムやドッグの使用に適したストロークも大きい。レバーは操作体に合わせて種々の形状がとれる。
	ヒンジ・アール・レバー	大	中	小	可	ヒンジ・レバーの先端を丸く曲げたもので簡易ローラ・タイプとして使用できる。
	リーフ・レバー	大	大	小	優	レバーのタワミを利用し、最も大きなストロークを確保。また、レバー取付部にスペースをもたせた構造は耐凍結性にも優れる。
	ヒンジ・ローラ・レバー	大	中	小	可	ヒンジレバーにローラをつけたもので高速のカムやドックでも使用できる。ピン押釦の動作に必要な力がレバー比により軽くなり、ストロークも大きい。

⚠ 安全に関するご注意

●ご使用の前に「取扱・施工説明書」および「マニュアル」をよくお読みいただき、正しくお使いください。

ご購入にあたって

- このカタログに記載の商品の標準価格には、消費税、配送、設備調整費、使用済みの商品の引き取り費用などは含まれておりません。
- 商品改良のため、仕様・外観は予告なしに変更することがありますのでご了承ください。
- 本品のうち戦略物資（または役務）に該当するものは、輸出に際し、外為法に基づく輸出（または役務取引）許可が必要です。詳細は当社までご相談ください。
- このカタログの記載商品の詳細については、販売店・専門工事店または当社にご相談ください。

●在庫・納期・価格など販売に関するお問い合わせは

パナソニック デバイス販売株式会社

東 部

東京オフィス ☎03-5404-5187
仙台オフィス ☎022-371-0766
茨城オフィス ☎029-243-8868
宇都宮オフィス ☎028-650-1513
高崎オフィス ☎027-363-2033
さいたまオフィス ☎048-643-4735
八王子オフィス ☎042-656-8421
横浜オフィス ☎045-450-7750
新潟オフィス ☎0256-97-1164
長野オフィス ☎026-227-9425
松本オフィス ☎0263-28-0790

中 部

名古屋オフィス ☎052-951-3073
静岡オフィス ☎054-275-1130
浜松オフィス ☎053-457-7155
豊田オフィス ☎0566-62-6861
北陸オフィス ☎076-222-9546
大阪オフィス ☎06-6908-3817
京都オフィス ☎075-681-0237
姫路オフィス ☎079-224-0971
岡山オフィス ☎086-245-3701
広島オフィス ☎082-247-9084

高松オフィス ☎087-841-4473
松山オフィス ☎089-934-1977
福岡オフィス ☎092-481-5470
車 載
横浜オフィス ☎045-450-7752
さいたまオフィス ☎048-643-4735
名古屋オフィス ☎052-951-6216
豊田オフィス ☎0566-35-0131
姫路オフィス ☎079-224-0971
広島オフィス ☎082-247-9084

■技術に関するお問い合わせ

WEBからのお問い合わせ

https://industrial.panasonic.com/ac/j/user/new_question/

パナソニック株式会社 メカトロニクス事業部

〒571-8506 大阪府門真市大字門真1006番地

©Panasonic Corporation 2019

本書からの無断の複製はかたくお断りします。
このカタログの記載内容は2019年2月現在のものです。

AECTB2J-2 201902