

# Panasonic

アンプ内蔵  
小型ビームセンサ

CX-400<sub>SERIES</sub> Ver.2



マーキング適合



レコグニション認定



認証取得  
(一部機種のみ)

## 世界標準



バージョンアップでもっと使える!

さらなる消費電流削減と耐ノイズ性能を達成。

グローバルで使えるベーシックタイプを拡充。

# 世界標準「CX-400シリーズ」は 地球と人にやさしいセンサへ。

新開発のカスタムIC搭載により、環境性能、検出性能、信頼性に磨きをかけた豊富な機種をラインアップ。  
「CX-400シリーズ」はバージョンアップでさらなる進化を遂げました。



## 環境性能と検出性能を両立する Analog CMOS Process IC搭載!

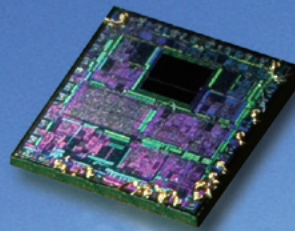

### CX-400シリーズの世界に通じる3つのキーワード

#### 強 Strong

厳しい環境下でも、  
安定した検出性能を発揮。



#### 油・クーラント液に強い CX-41□/42□/49□

透過型、ミラー反射型 (CX-48□を除く)、拡散反射型のレンズ材質はクーラント液などに強いアクリルを採用。オイルミストが飛散する金属加工機械の周りに設置しても安全です。保護構造IP67 (IEC)も実現。

| 試験油  | JIS 規格 | 商品名               |
|------|--------|-------------------|
| 潤滑油  | —      | ペロシティオイルNo.3      |
| 不水溶性 | 2種5号   | ダフニーカットAS-30D     |
| 切削油  | 2種11号  | ユシロンオイルNo.2ac(注1) |
| 水溶性  | W1種1号  | ユシロンルビックHWC68(注1) |
| 切削油  | W2種1号  | ユシローケンS50N(注1)    |

1,000時間/浸漬(水深0m)/絶縁抵抗20MQ/250V  
(注1):ユシロンおよびユシローケンはユシロ化学工業株式会社の登録商標です。

#### エタノールに強い CX-44□/48□

前面カバー、表示カバーの材質はエタノールに強いポリカーボネートを採用。エタノールの洗浄液を散布する食品加工機械の周りに設置しても安全です。保護構造IP67 (IEC)も実現。

ご注意: CX-48□に付属の反射ミラーには、洗浄液がかからないように設置してください。

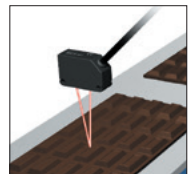

#### 水やほこりに強い CX-400シリーズ

保護構造IP67 (IEC)を実現していますから、水やほこりの多い現場でも使用できます。

ご注意: 検出中に水がかかると、水を検出する場合があります。





## Version up 1

さらに環境負荷を低減

### 消費電力最大60%削減

CX-400シリーズは、独自の専用設計により、バージョンアップで機種平均44%、最大60%の消費電力の削減を達成。省エネ、CO<sub>2</sub>削減に貢献する地球にやさしいセンサです。

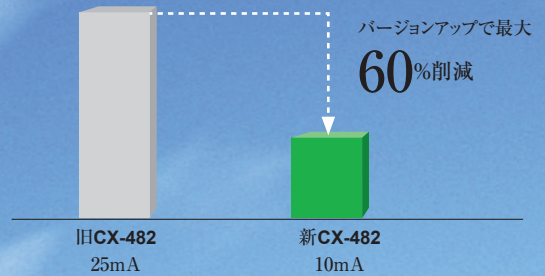

### CO<sub>2</sub>排出量の削減に貢献

CX-400シリーズは平均10.5mAを削減しています。1日8時間 1年間260日 (週5日稼動) 2080時間で計算すると

▶ CX-400シリーズとして全世界で

年間約84.6tのCO<sub>2</sub>削減に貢献します。

## Version up 2

さらにノイズに強く

### インバータ対策を強化

ノイズに強いCX-400シリーズをさらに強化。ピーク波長を最適にシフトしたインバータ対策回路を搭載し、インバータ光や高圧インバータモータの高周波ノイズ等により強くなりました。

## Version up 3

さらに出力の短絡に強く

### 配線の逆接続保護を強化

出力回路の逆接続保護を強化し、電源線や出力線の配線間違えによるセンサの故障を防止します。

高

High Performance

様々な場面で使える  
高い検出能力。



独自の光学系と専用設計の電子回路により、わずか0.4mm (名刺1枚分) の段差や10μmの極薄フィルムでも安定した検出が可能です。また、高輝度の赤色スポット光タイプでは、検出位置がひと目でわかります。

省

Save

徹底してムダを省き、  
環境負荷を大幅に低減。



CX-400シリーズは、3種類のケーブル長を用意するほか、シンプルな梱包を採用し、廃棄物も削減しています。また、袋は有害なガスが発生しないポリエチレン製です。

## 透過型

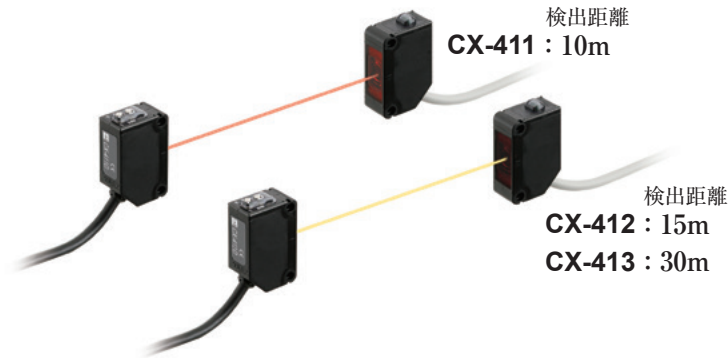

### 赤外光の強力ビーム

CX-412/413

優れた透過力により、包装物の入身検知などの用途にも使用できます。

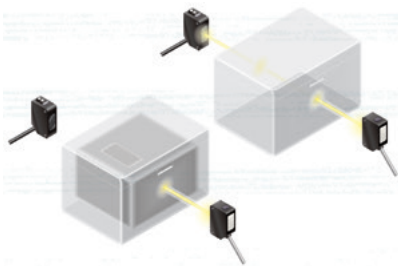

ご注意：透過力を利用する検出を行なう際は、必ず実機にてご確認ください。

### ホコリ・汚れに強い

CX-412/413

光源に赤外光を採用したことにより、赤色光タイプに比べてホコリや汚れに強くなりました。

### 透過型でも相互干渉に強い

CX-411

赤色光を光源とするCX-411は、干渉防止フィルタ(別売)を装着することにより相互干渉を防止でき、2台密着取り付けが可能です。

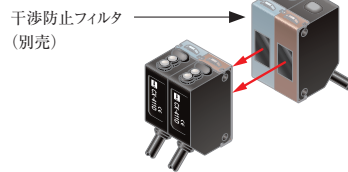

## Applications

### ■ スタッククレーン軌道内の荷崩れ検出

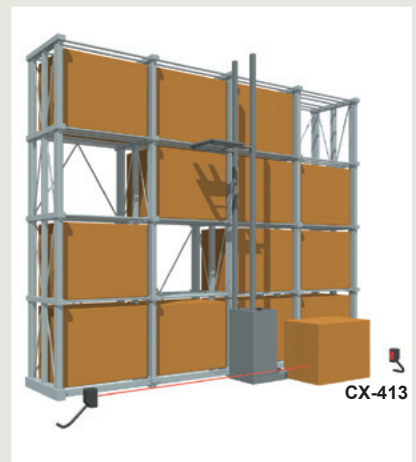

### ■ 画像処理システムの同期用センサ

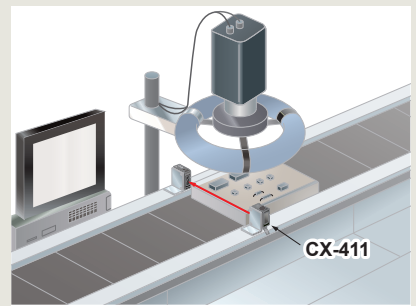

## ミラー反射型

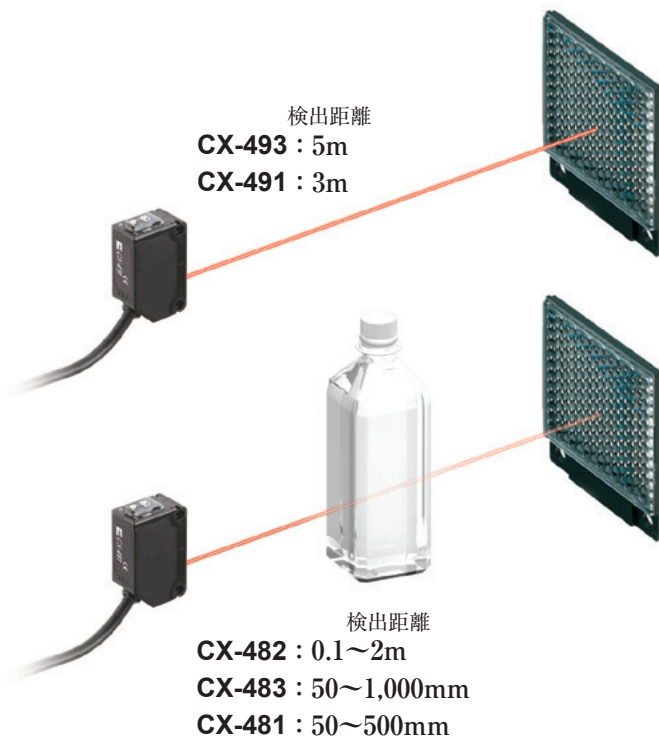

透明体検出用

### 余裕の検出距離5m

CX-493

光軸合わせのしやすい赤色光タイプで5mの長距離検出が可能。間口の広い自動シャッターなどにも対応できます。



### 鏡面体を安定検出

CX-491

偏光フィルタを内蔵していますので、鏡面体でも安定して検出できます。

### 2台密着取り付け可能

CX-49 □ /48 □

自動干渉防止機能により、2台まで密着取り付けが可能です。

## 拡散反射型

検出距離  
**CX-422** : 800mm  
**CX-421** : 300mm  
**CX-424** : 100mm

検出距離  
**CX-423** : 70~300mm  
**狭視野タイプ**

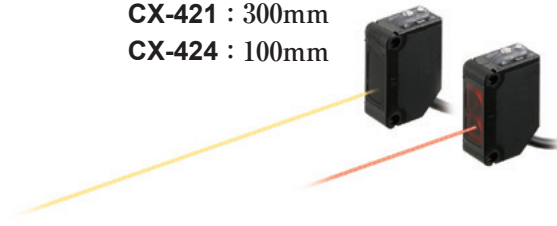

### 高輝度スポット光で光軸合わせが容易

**CX-423**

視認性が良い高輝度な赤色LEDスポット光で検出位置がひと目でわかります。また、設定距離100mmで小スポット約φ2mm、設定距離200mmで小スポット約φ5mmを実現。微小なワークも検出できます。

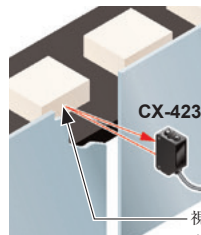

視認性が良い  
 高輝度スポット光 約φ2mm  
 (設定距離 100mmにて)

### ポリウムの調整工数を削減

**CX-42**

検出距離の違いによるバリエーションを豊富に用意しましたので、最適なポリウム調整を容易に行なうことができます。

### 2台密着取り付け可能

**CX-42**

自動干渉防止機能により、2台まで密着取り付けが可能です。

## Applications

### ケース内のピン検出

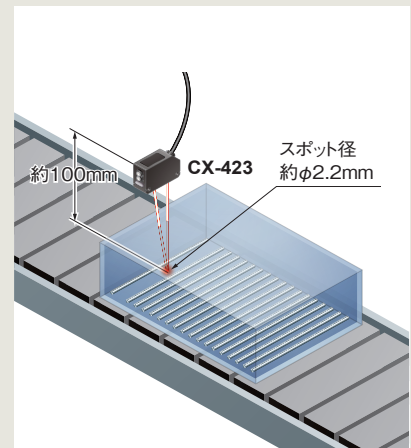

### 基板搬送装置での通過確認

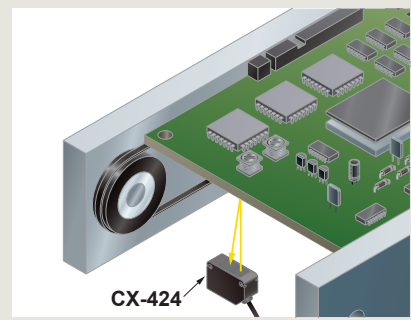

## 透明体検出専用タイプ

**CX-48**

独自の光学系と透明体検出専用回路により、従来機種よりも薄い透明体を安定して検出します。

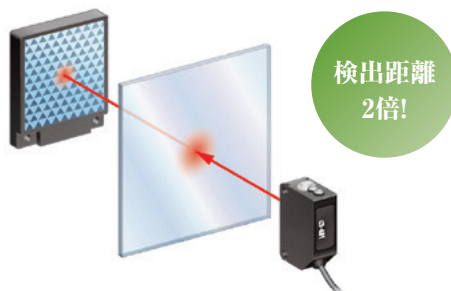

### CX-48□の検出可能な各種透明体(代表例)

| 検出物体            | 検出物体の大きさ        |           |
|-----------------|-----------------|-----------|
| 板ガラス            | □ 50mm          | t = 0.7mm |
| 円筒ガラス           | φ 50mm ℓ = 50mm | t = 1.3mm |
| アクリル板           | □ 50mm          | t = 1.0mm |
| スチロール(フロッピーケース) | □ 50mm          | t = 0.9mm |
| 食品包装用ラップ        | □ 50mm          | t = 10 μm |
| たばこケースフィルム      | □ 50mm          | t = 20 μm |
| ビニル袋            | □ 50mm          | t = 30 μm |
| ペットボトル(500ml)   | φ 66mm          |           |

反射ミラー 設定距離 **CX-481** : 300 ~ 500mm、**CX-482** : 1 ~ 2m  
**CX-483** : 500 ~ 1,000mm

[反射ミラー **RF-230**・最適状態にて(注1)]

検出物体の通過位置がセンサと反射ミラーの中央の場合。

ℓ : 円筒ガラスの長さ

t : 検出物体の厚さ

(注1) : 最適状態とは、検出物体がない状態で安定表示灯がちょうど点灯するレベルに感度を設定した状態です。

## Applications

### 光沢のある白物家電の検出

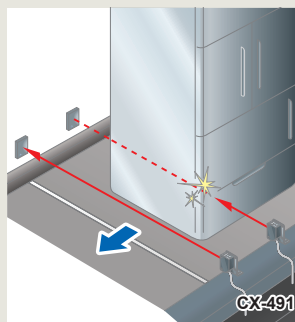

### パレット上のペットボトルの検出

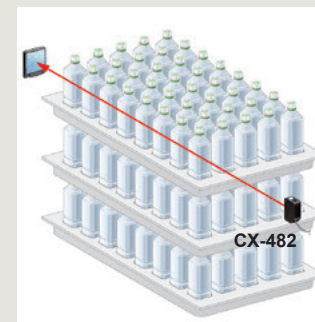

### コンベヤでの通過確認

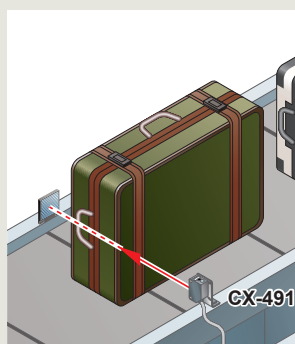

### TAB保護用透明フィルムの検出

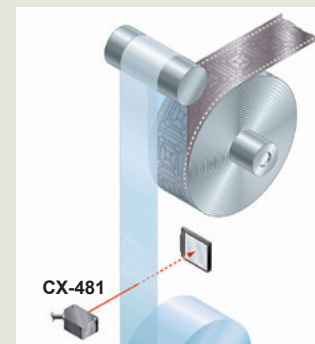

# 距離設定反射型



## 高精度タイプ

CX-441/443

### 応差2%以下、わずか0.4mmの 段差検出が可能

先進の光学系により、従来品比約2.5倍の検出能力を発揮。0.4mmの微小な段差でも検出できます。

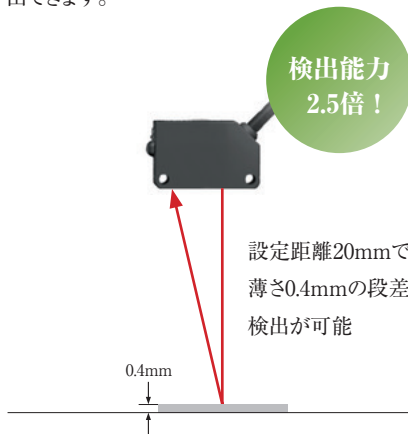

### 色の影響を受けにくい

白いワークでも、黒いワークでもほぼ同じ距離で検出できます。色の違うワークが流れるラインでも段取り替えの際、ボリューム調整が不要です。

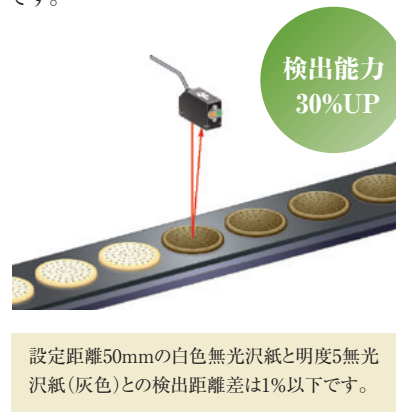

### 用途で選べる2種類のスポット径

検出距離50mmタイプには、微小ワークの検出に最適な小スポット約φ2mmタイプと、穴やバツツキの多いワークにも対応できるスポットが大きい約φ6.5mmタイプを用意しました。



### 明るいスポット光で光軸合わせが容易

CX-44□

明るく視認性が高い高輝度な赤色スポット光を実現。検出位置がひと目でわかります。また、CX-441は小スポット約φ2mmで、微小なワークも検出可能です。



### 微妙な検出にも対応可能

CX-44□

5回転ボリュームを装備。シビアな距離設定が簡単にこなせます。

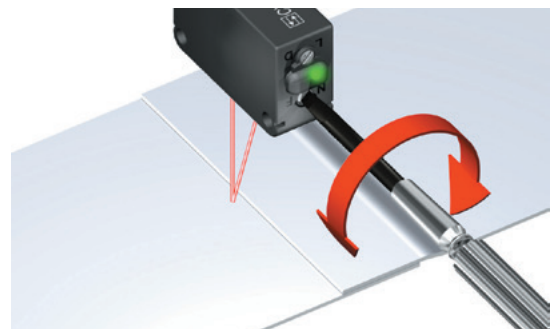

### 自動干渉防止機能装備

CX-44□

自動干渉防止機能により、相互干渉を防止します。

# BGS / FGS 機能でシビアな設定もラクラク!! CX-44

## このようなケースには BGS 機能が便利

### BGS

#### 背景が無い場合

ワークと背景物体が離れている場合

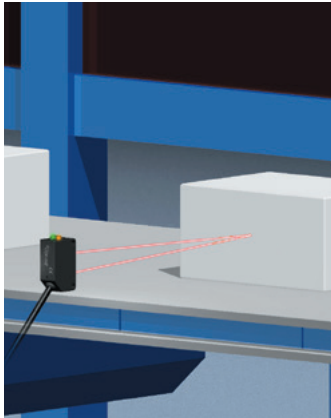

背景色が変化したり人が横切っても誤動作しません。

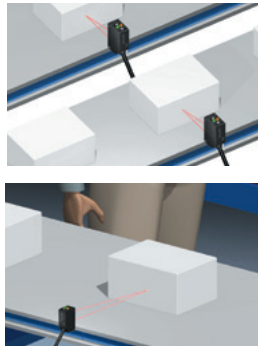

## BGS (Background suppression) 機能について

受光素子 (2分割素子) のAの位置に入光したときのみワークありと判別します。

ワークと背景物体が離れている場合に使用します。

検出原理は従来の距離設定反射型と同じです。

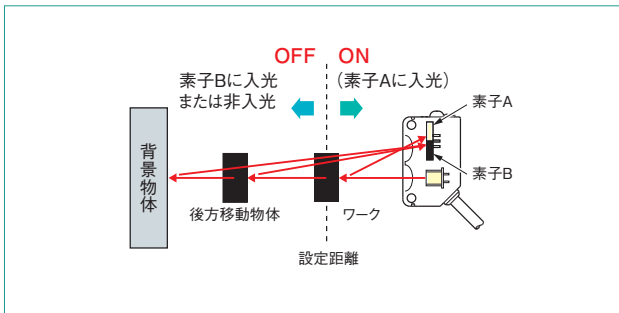

## このようなケースには FGS 機能が便利

### FGS

#### 背景物体がある場合

ワークと背景物体が密着している場合  
ワークに光沢や凹凸がある場合

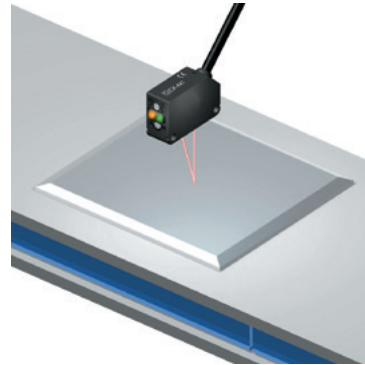

コンベヤ上のワークであれば、光沢・色・凹凸に影響されません。

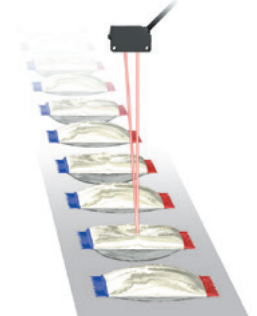

ご注意: FGS機能は、必ずコンベヤなどの背景物体がある状態でご使用ください。

## FGS (Foreground suppression) 機能について

受光素子 (2分割素子) のBの位置に入光しない場合にワークありと判別します。

従って、光沢のあるワークも検出ができます。ワークと背景物体が密着していたり、検出物体に光沢がある場合の検出時などに便利です。

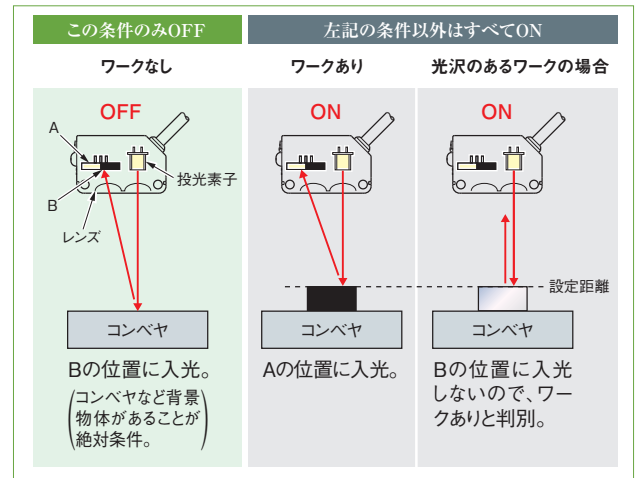

## Applications

### ■ 小さなタブレットの検出

光沢のある背景の影響を受けず、微小ワークを検出。FGS機能使用。

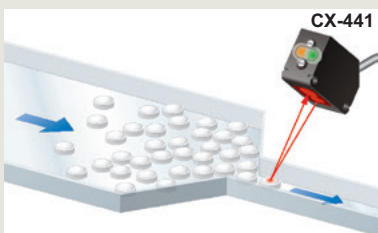

### ■ 薄いビスケットの検出

薄いワークであっても安定検出します。FGS機能使用。

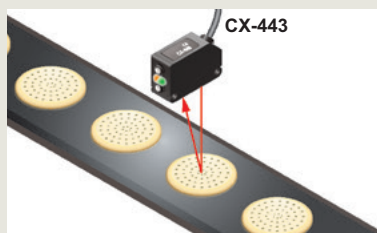

### ■ 通過確認

ワークの色の違い、背景の影響を受けません。BGS機能使用。

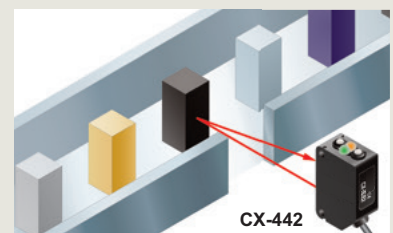

## 限定反射型 (ベーシックタイプ<sup>※</sup>)

※ベーシックタイプは、動作切替スイッチ、感度ボリュームを装備していません。ケーブル長は0.5mです。

CX-461□-C05



CX-462□-C05

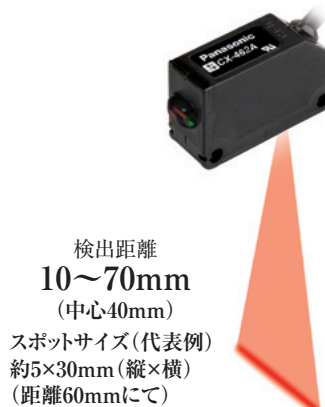

### ラインスポットでワークを安定検出

CX-46□-C05

限定反射型でスポットサイズ約5×30mm<sup>※</sup>を実現。<sup>※</sup>代表例  
ワークに穴や表面に凹凸があっても安定した検出が可能です。

#### 簡単取り付け

感度調整が不要で、M3ビス(別途用意)にて2点留め。

#### 安定検出

特殊光学設計により、色の影響を受けにくいいため、同じラインに  
様々な色のワークが流れる場合でも安定した検出が可能。

### 2台密着取り付け可能

CX-46□-C05

自動干渉防止機能により、2台まで密着取り付けが可能です。

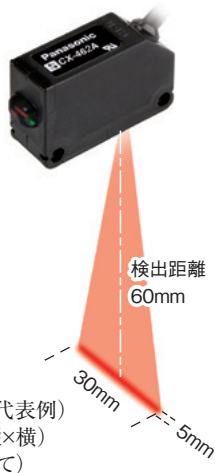
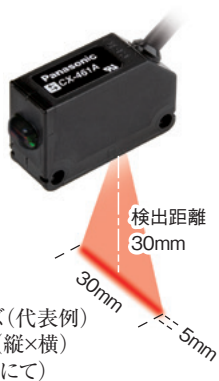
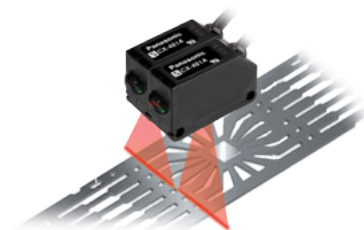

## Applications

### ■ 基板検出

ラインスポットなので、基板の切欠きや穴があっても影  
響を受けにくく、安定した検出が可能です。

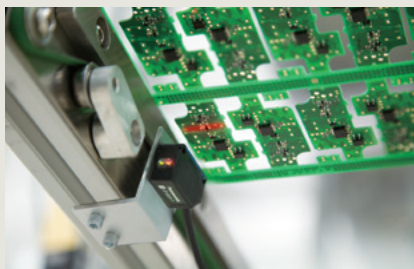

また、限定反射型なので、背景物体や基板色の影  
響を受けにくく、安定した検出が可能です。

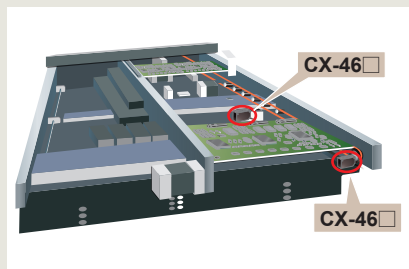



種類と価格

| 種類      | 形状          | 検出距離                         | 型式名(注1)  |          | 出力動作                      | 投光素子    | 標準価格<br>(税別) |          |
|---------|-------------|------------------------------|----------|----------|---------------------------|---------|--------------|----------|
|         |             |                              | NPN出力    | PNP出力    |                           |         |              |          |
| 透過型     | 長距離         | 10m                          | CX-411   | CX-411-P | 入光時ON / 非入光時ON 切換スイッチにて選択 | 赤色LED   | 各10,500円     |          |
|         |             | 15m                          | CX-412   | CX-412-P |                           |         |              |          |
|         |             | 30m                          | CX-413   | CX-413-P |                           |         |              |          |
| ミラー反射型  | 偏光<br>フィルタ付 | 3m(注2)                       | CX-491   | CX-491-P |                           | 赤色LED   | 各9,800円      |          |
|         |             | 長距離                          | 5m(注2)   | CX-493   |                           |         |              | CX-493-P |
|         | 透明体検出用      | 50~500mm(注2)                 | CX-481   | CX-481-P |                           |         |              | 赤外LED    |
|         |             | 50~1,000mm(注2)               | CX-483   | CX-483-P |                           |         |              |          |
| 拡散反射型   | 狭視界         | 0.1~2m(注2)                   | CX-482   | CX-482-P | 赤外LED                     | 各9,800円 |              |          |
|         |             | 100mm                        | CX-424   | CX-424-P |                           |         |              |          |
|         |             | 300mm                        | CX-421   | CX-421-P |                           |         |              |          |
|         | 800mm       | CX-422                       | CX-422-P |          |                           |         |              |          |
| 距離設定反射型 | 小ホト         | 70~300mm                     | CX-423   | CX-423-P | 赤色LED                     | 11,800円 |              |          |
|         |             | 2~50mm                       | CX-441   | CX-441-P |                           |         |              |          |
|         |             | 15~100mm<br>距離設定範囲: 20~100mm | CX-443   | CX-443-P |                           |         |              |          |
|         |             | 20~300mm<br>距離設定範囲: 40~300mm | CX-442   | CX-442-P |                           |         |              |          |

ご注意: 取付金具は取り付け方法に合わせて選べるように、センサ本体には付属されていません。別売のセンサ取付金具をご購入ください。

(注1): 透過型の銘板に記載されている型式名に“E”の記号がある機種は投光器、“D”の記号がある機種は受光器です。  
 (注2): ミラー反射型の検出距離は、反射ミラーRF-230に対する値です。また、検出距離は検出物体検出可能範囲を示します。  
 下表の検出距離Aは、検出物体の形状などにより変わる場合があります。必ず実際の検出物体で動作確認を行なってください。

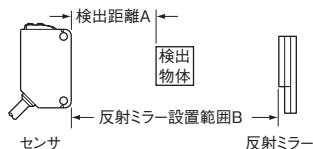

|   | CX-491□ | CX-493□ | CX-481□   | CX-483□     | CX-482□ |
|---|---------|---------|-----------|-------------|---------|
| A | 0~3m    | 0~5m    | 50~500mm  | 50~1,000mm  | 0.1~2m  |
| B | 0.1~3m  | 0.1~5m  | 100~500mm | 100~1,000mm | 0.8~2m  |

種類と価格

ベーシックタイプ (動作切換スイッチ、感度ボリュームを装備していません。ケーブル長は0.5mです。)

| 種類                | 形状 | 検出距離                        | 型式名(注1)       |                 | 出力動作   | 投光素子  | 標準価格<br>(税別) |
|-------------------|----|-----------------------------|---------------|-----------------|--------|-------|--------------|
|                   |    |                             | NPN出力         | PNP出力           |        |       |              |
| 透過型<br>長距離        |    | 10m                         | CX-411A-C05   | CX-411A-P-C05   | 入光時ON  | 赤色LED | 各8,500円      |
|                   |    |                             | CX-411B-C05   | CX-411B-P-C05   | 遮光時ON  |       |              |
|                   |    | 15m                         | CX-412A-C05   | CX-412A-P-C05   | 入光時ON  | 赤外LED |              |
|                   |    |                             | CX-412B-C05   | CX-412B-P-C05   | 遮光時ON  |       |              |
| ミラー反射型<br>偏光フィルタ付 |    | 3m(注3)                      | CX-491A-C05-Y | CX-491A-P-C05-Y | 入光時ON  | 赤色LED | 各7,500円      |
|                   |    |                             | CX-491B-C05-Y | CX-491B-P-C05-Y | 遮光時ON  |       |              |
| 限定反射型             |    | 10~40mm<br>(中心23mm)<br>(注4) | CX-461A-C05   | CX-461A-P-C05   | 入光時ON  | 赤色LED | 各8,000円      |
|                   |    |                             | CX-461B-C05   | CX-461B-P-C05   | 非入光時ON |       |              |
|                   |    | 10~70mm<br>(中心40mm)<br>(注4) | CX-462A-C05   | CX-462A-P-C05   | 入光時ON  |       |              |
|                   |    |                             | CX-462B-C05   | CX-462B-P-C05   | 非入光時ON |       |              |

ご注意：取付金具は取り付け方法に合わせて選べるように、センサ本体には付属されていません。別売のセンサ取付金具をご購入ください。

- (注1)：透過型の銘板に記載されている型式名に“E”の記号がある機種は投光器、“D”の記号がある機種は受光器です。
- (注2)：反射ミラーは別売です。検出距離はRF-230(P.12)に対する値です。
- (注3)：ミラー反射型の検出距離は、反射ミラーRF-230(別売)に対する値です。また、検出距離は検出物体検出可能範囲を示します。下表の検出距離Aは、検出物体の形状などにより変わる場合があります。必ず実際の検出物体で動作確認を行ってください。

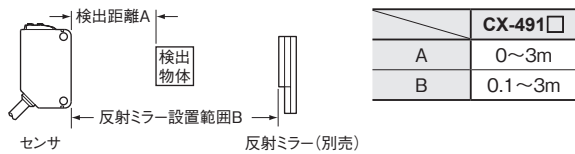

(注4)：検出距離は、白色無光沢紙(100×100mm)に対する値です。

## 種類と価格

### ケーブル長0.5m/5mタイプ

ケーブル長0.5mタイプおよび5mタイプ(標準仕様は2m、ベーシックタイプは0.5m)を用意しています。  
 型式名末尾に0.5mタイプは“-C05”、5mタイプは“-C5”を付けてご注文ください。(但し、**CX-44**□およびベーシックタイプを除く。)

(例) **CX-411-P**のケーブル長0.5mタイプは“**CX-411-P-C05**”

標準価格(税別): 標準タイプと同じ

**CX-411-P**のケーブル長5mタイプは“**CX-411-P-C5**”

標準価格(税別): 各1,000円アップ(透過型は各1,500円アップ)

### M8コネクタタイプ、M12中継コネクタタイプ

M8コネクタタイプおよびM12中継コネクタタイプを用意しています。  
 型式名末尾にM8コネクタタイプは“-Z”、M12中継コネクタタイプは“-J”を付けてご注文ください。  
 (但し、**CX-44**□にはM12中継コネクタタイプを用意していません。ベーシックタイプを除く。)

(例) **CX-411-P**のM8コネクタタイプは“**CX-411-P-Z**”

標準価格(税別): 各800円アップ(透過型は各1,500円アップ)

**CX-411-P**のM12中継コネクタタイプは“**CX-411-P-J**”

標準価格(税別): 各1,000円アップ(透過型は各1,800円アップ)

- ・ 接続ケーブル(透過型は、2本必要です)

| 種類                           |              | 型式名               | ケーブル長 | 内容               | 標準価格<br>(税別) |
|------------------------------|--------------|-------------------|-------|------------------|--------------|
| M8<br>タイプ<br>コネク<br>タ        | ストレート<br>タイプ | <b>CN-24A-C2</b>  | 2m    | 全機種使用可能          | 1本 1,500円    |
|                              |              | <b>CN-24A-C5</b>  | 5m    |                  | 1本 1,900円    |
|                              | エルボタイプ       | <b>CN-24AL-C2</b> | 2m    |                  | 1本 1,500円    |
|                              |              | <b>CN-24AL-C5</b> | 5m    |                  | 1本 1,900円    |
| M12<br>タイプ<br>中継<br>コネク<br>タ | 2芯           | <b>CN-22-C2</b>   | 2m    | 透過型の投光器用<br>(2芯) | 1本 1,100円    |
|                              |              | <b>CN-22-C5</b>   | 5m    | 1本 1,400円        |              |
|                              | 4芯           | <b>CN-24-C2</b>   | 2m    | 全機種使用可能          | 1本 1,300円    |
|                              |              | <b>CN-24-C5</b>   | 5m    |                  | 1本 1,700円    |

### 反射ミラーなしタイプ

NPN出力タイプ: **CX-491-Y**

PNP出力タイプ: **CX-491-P-Y**

標準価格(税別): 各9,300円

### 付属品を別途お求めになる場合の標準価格(税別)

- ・ **RF-230** (反射ミラー): 600円



### 接続ケーブル

・ **CN-24A-C2**  
**CN-24A-C5**

・ **CN-24AL-C2**  
**CN-24AL-C5**

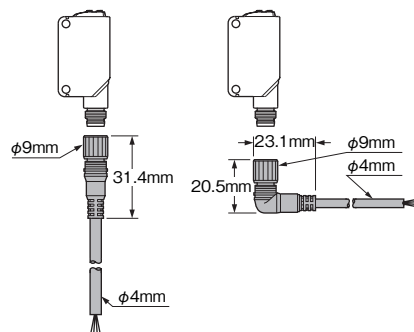

・ **CN-22-C2**、**CN-22-C5**  
**CN-24-C2**、**CN-24-C5**

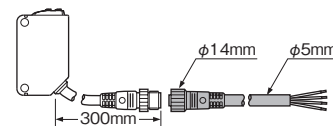

■ オプション(別売)

| 品名                    | 型式名        |         | スリット<br>サイズ | 検出距離    |         | 最小検出物体 |         | 標準価格<br>(税別) |
|-----------------------|------------|---------|-------------|---------|---------|--------|---------|--------------|
|                       | スリット       | センサ     |             | 片側装着時   | 両側装着時   | 片側装着時  | 両側装着時   |              |
| 丸型スリット<br>(透過型<br>専用) | OS-CX-05   | CX-411□ | φ0.5mm      | 400mm   | 20mm    | φ12mm  | φ0.5mm  | 各1個<br>200円  |
|                       |            | CX-412□ |             | 600mm   | 30mm    |        |         |              |
|                       |            | CX-413□ |             | 1,200mm | 60mm    |        |         |              |
|                       | OS-CX-1    | CX-411□ | φ1mm        | 900mm   | 100mm   | φ12mm  | φ1mm    |              |
|                       |            | CX-412□ |             | 1.35m   | 150mm   |        | φ1.5mm  |              |
|                       |            | CX-413□ |             | 2.7m    | 300mm   |        |         |              |
|                       | OS-CX-2    | CX-411□ | φ2mm        | 2m      | 400mm   | φ12mm  | φ2mm    |              |
|                       |            | CX-412□ |             | 3m      | 600mm   |        | φ3mm    |              |
|                       |            | CX-413□ |             | 6m      | 1,200mm |        |         |              |
| 角型スリット<br>(透過型<br>専用) | OS-CX-05×6 | CX-411□ | 0.5×6mm     | 2m      | 400mm   | φ12mm  | 0.5×6mm |              |
|                       |            | CX-412□ |             | 3m      | 600mm   |        |         |              |
|                       |            | CX-413□ |             | 6m      | 1,200mm |        |         |              |
|                       | OS-CX-1×6  | CX-411□ | 1×6mm       | 3m      | 1m      | φ12mm  | 1×6mm   |              |
|                       |            | CX-412□ |             | 4.5m    | 1.5m    |        |         |              |
|                       |            | CX-413□ |             | 9m      | 3m      |        |         |              |
|                       | OS-CX-2×6  | CX-411□ | 2×6mm       | 5m      | 2m      | φ12mm  | 2×6mm   |              |
|                       |            | CX-412□ |             | 7.5m    | 3m      |        |         |              |
|                       |            | CX-413□ |             | 15m     | 6m      |        |         |              |

| 品名                              | 型式名             | 検出距離    | 最小検出物体       | 標準価格<br>(税別)   |       |
|---------------------------------|-----------------|---------|--------------|----------------|-------|
| 干渉防止<br>フィルタ<br>(CX-411□<br>専用) | PF-CX4-V(縦、銀色)  | 5m(注1)  | φ12mm(注1)    | 各900円<br>2枚セット |       |
|                                 | PF-CX4-H(横、薄茶色) |         |              |                |       |
| 反射ミラー<br>(ミラー反射型<br>専用)         | RF-210          | CX-491□ | 1m(注2)       | φ30mm          | 700円  |
|                                 |                 | CX-493□ | 1.5m(注2)     |                |       |
|                                 |                 | CX-481□ | —            |                |       |
|                                 |                 | CX-483□ | 0.1~0.3m(注2) |                |       |
|                                 |                 | CX-482□ | 0.1~0.6m(注2) |                |       |
|                                 | RF-220          | CX-491□ | 1.5m(注2)     | φ35mm          | 各600円 |
|                                 |                 | CX-493□ | 3m(注2)       |                |       |
|                                 |                 | CX-481□ | 50~300mm(注2) |                |       |
|                                 |                 | CX-483□ | 0.1~0.7m(注2) |                |       |
|                                 |                 | CX-482□ | 0.1~1.3m(注2) |                |       |
| RF-230(注3)                      | CX-491□-Y       | 3m(注2)  | φ50mm        |                |       |

丸型スリット

・ OS-CX-□  
センサの前面にファン  
タッチで装着できます。

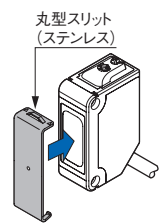

角型スリット

・ OS-CX-□×6  
センサの前面にファン  
タッチで装着できます。

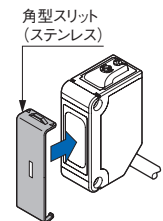

干渉防止フィルタ

・ PF-CX4-V  
(縦、銀色)  
・ PF-CX4-H  
(横、薄茶色)

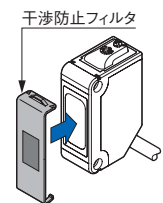

CX-411□を2セット  
密着取り付けで  
使用できます。

(注1): 両側装着時の値です。  
(注2): CX-491□/493□と反射ミラー間は、0.1m以上離して設置してください。CX-48□は、下表をご参照ください。検出距離Aは、検出物体の形状などにより変わる場合があります。必ず実際の検出物体で動作確認を行なってください。

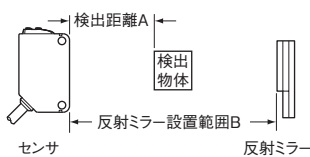

| 型式名     |        | A        | B         |
|---------|--------|----------|-----------|
| センサ     | 反射ミラー  |          |           |
| CX-481□ | RF-220 | 50~300mm | 100~300mm |
|         | RF-230 | 0.1~0.7m | 0.2~0.7m  |
| CX-483□ | RF-210 | 0.1~0.3m | 0.1~0.3m  |
|         | RF-230 | 0.05~1m  | 0.1~1m    |
| CX-482□ | RF-220 | 0.1~1.3m | 0.5~1.3m  |
|         | RF-210 | 0.1~0.6m | 0.3~0.6m  |

反射ミラー



(注3): ベーシックタイプ以外のミラー反射型センサでは製品に付属しています。

オプション(別売)

| 品名                 | 型式名       | 内容   | 標準価格<br>(税別)         |
|--------------------|-----------|--|----------------------|
| 反射ミラー<br>取付金具      | MS-RF21-1 | RF-210用保護取付金具<br>衝突による光軸ズレを防ぎ反射ミラーを保護します。  | 450円                 |
|                    | MS-RF22   | RF-220用  | 200円                 |
|                    | MS-RF23   | RF-230用  | 200円                 |
| 反射テープ              | RF-11     | <ul style="list-style-type: none"> <li>検出距離(注1):<br/>0.5m[CX-491□]<br/>0.8m[CX-493□]</li> <li>使用周囲温度:<br/>-25~+50℃</li> <li>使用周囲湿度:<br/>35~85%RH</li> </ul>  | 450円                 |
|                    | RF-12     | <ul style="list-style-type: none"> <li>検出距離(注1):<br/>0.7m[CX-491□]<br/>1.2m[CX-493□]<br/>0.1~0.6m<br/>[CX-482□]</li> <li>反射テープを押さえ付けた<br/>まま使用すると性能が<br/>劣化するおそれがあります<br/>のでご注意ください。</li> <li>切って使用しないでくださ<br/>い。性能が保たれません。</li> </ul> | 700円                 |
|                    | RF-13     | <ul style="list-style-type: none"> <li>検出距離(注2):<br/>0.5m[CX-491□]</li> <li>使用周囲温度:-25~+55℃</li> <li>使用周囲湿度:35~85%RH</li> </ul>  | 700円                 |
| センサ取付金具<br>(注3)    | MS-CX2-1  | 縦方向取付金具<br>RF-210用取付金具にもなります。  | 1式<br>200円           |
|                    | MS-CX2-2  | 横方向取付金具<br>RF-210用取付金具にもなります。  | 1式<br>500円           |
|                    | MS-CX2-4  | 保護取付金具   | 1式 700円              |
|                    | MS-CX2-5  | 下方向取付金具  | 1式 350円              |
|                    | MS-CX-3   | 背面方向取付金具   | 1式 350円              |
| フリーアジャスト<br>センサ取付台 | MS-AJ1    | 平面取り付けタイプ  | 基本セット<br>各1,500円     |
|                    | MS-AJ2    | 側面取り付けタイプ  |                      |
|                    | MS-AJ1-A  | 平面取り付けタイプ  | アームセット<br>各2,500円    |
|                    | MS-AJ2-A  | 側面取り付けタイプ  |                      |
|                    | MS-AJ1-M  | 平面取り付けタイプ  | 反射ミラー用セット<br>各1,500円 |
| MS-AJ2-M           | 側面取り付けタイプ |  |                      |
| センサチェッカ            | CHX-SC2   | 透過型ビームセンサの光軸合わせに便利です。最適位置をレベルインジケータとプザーでお知らせします。   | 10,000円              |

(注1): センサと反射テープ間は、0.1m(CX-482□は0.4m)以上離して設定してください。  
 (注2): センサと反射テープ間は、0.2m以上離して設定してください。  
 (注3): コネクタタイプについては、コネクタ部の形状により、適合しないセンサ取付金具がありますのでご注意ください。

フリーアジャストセンサ取付台

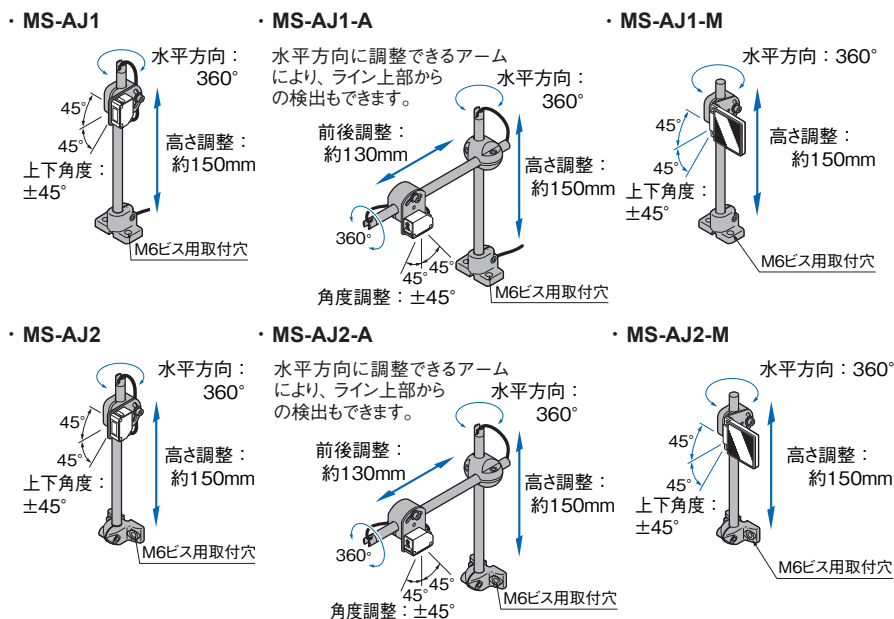

反射ミラー取付金具

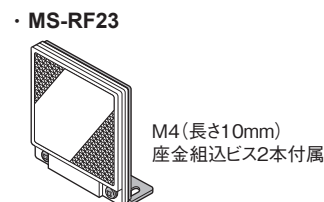
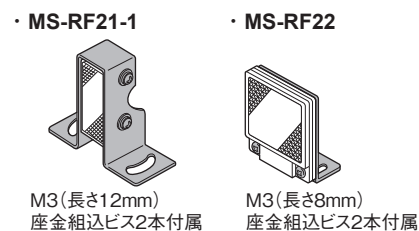

反射テープ

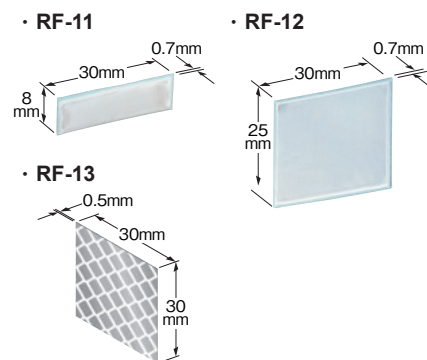

センサ取付金具

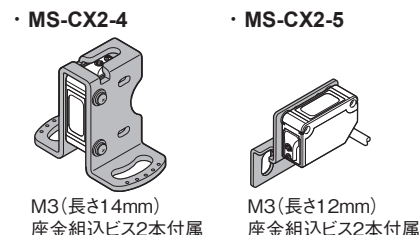
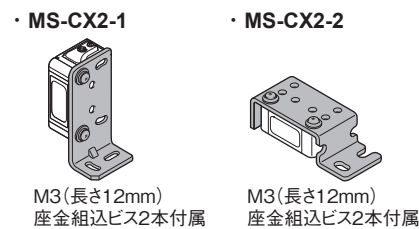

センサチェッカ

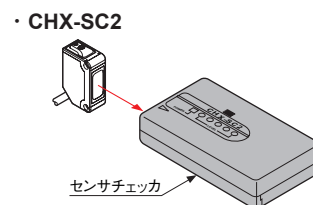

| 項目               | 種類<br>型式名  | 透過型  |                                  |                                  | ミラー反射型                        |                           |                               |   |            | 拡散反射型             |           |           | 狭視界                                    |
|------------------|--|--|----------------------------------|----------------------------------|-------------------------------|---------------------------|-------------------------------|---|------------|-------------------|-----------|-----------|--|
|                  |  | 長距離  |                                  |                                  | 偏光フィル付                        | 長距離                       | 透明体検出用                        |   |            |                   |           |           |  |
|                  |  | NPN出力  | CX-411                           | CX-412                           | CX-413                        | CX-491                    | CX-493                        | CX-481  | CX-483     | CX-482            | CX-424    | CX-421    |  |
| PNP出力            | CX-411-P   | CX-412-P   | CX-413-P                         | CX-491-P                         | CX-493-P                      | CX-481-P                  | CX-483-P                      | CX-482-P  | CX-424-P   | CX-421-P          | CX-422-P  | CX-423-P  |  |
| 適合規制および認証        |  | EMC指令、RoHS指令、韓国Sマーク認証(注2)  |                                  |                                  |                               |                           |                               |   |            |                   |           |           |  |
| 検出距離             |  | 10m  | 15m                              | 30m                              | 3m(注3)                        | 5m(注3)                    | 50~500mm(注3)                  | 50~1,000mm(注3)  | 0.1~2m(注3) | 100mm(注4)         | 300mm(注4) | 800mm(注4) | 70~300mm(注4)                           |
| 検出物体             |  | φ12mm以上の不透明体(注5)   |                                  |                                  | φ50mm以上の不透明体、半透明体、鏡面体(注3)(注6) | φ50mm以上の不透明体、半透明体(注3)(注6) | φ50mm以上の透明体、半透明体、不透明体(注3)(注6) |   |            | 不透明体、半透明体、透明体(注6) |           |           | 不透明体、半透明体、透明体(注6)<br>(最小検出物体 φ0.5mm銅線) |
| 応差(ヒステリシス)       |  | 動作距離の15%以下(注4)   |                                  |                                  |                               |                           |                               |   |            |                   |           |           |  |
| 繰り返し精度(検出軸に直角方向) |  | 0.5mm以下  |                                  |                                  |                               |                           |                               |   |            | 1mm以下             |           | 0.5mm以下   |  |
| 電源電圧             |  | 12~24V DC±10% リップルP-P10%以下   |                                  |                                  |                               |                           |                               |   |            |                   |           |           |  |
| 消費電流             |  | 投光器:<br>15mA以下<br>受光器:<br>10mA以下   | 投光器:<br>20mA以下<br>受光器:<br>10mA以下 | 投光器:<br>25mA以下<br>受光器:<br>10mA以下 | 13mA以下                        | 10mA以下                    |                               |   | 13mA以下     |                   | 15mA以下    |           |  |
| 出力               |  | (NPN出力タイプ)<br>NPNトランジスタ・オープンコレクタ<br>・最大流入電流:100mA<br>・印加電圧:30V DC以下(出力-0V間)<br>・残留電圧:2V以下(流入電流100mAにて)<br>1V以下(流入電流16mAにて) |                                  |                                  |                               |                           |                               | (PNP出力タイプ)<br>PNPトランジスタ・オープンコレクタ<br>・最大流出電流:100mA<br>・印加電圧:30V DC以下(出力+V間)<br>・残留電圧:2V以下(流出電流100mAにて)<br>1V以下(流出電流16mAにて) |            |                   |           |           |  |
|                  | 出力動作   | 入光時ON / 非入光時ON 切換スイッチにて選択  |                                  |                                  |                               |                           |                               |   |            |                   |           |           |  |
|                  | 短絡保護   | 装備   |                                  |                                  |                               |                           |                               |   |            |                   |           |           |  |
| 応答時間             |  | 1ms以下  | 2ms以下                            | 1ms以下                            |                               |                           |                               |   |            |                   |           |           |  |
| 動作表示灯            |  | 橙色LED(出力ON時点灯) 透過型は受光器に装備  |                                  |                                  |                               |                           |                               |   |            |                   |           |           |  |
| 安定表示灯            |  | 緑色LED(安定入光時、安定非入光時点灯) 透過型は受光器に装備   |                                  |                                  |                               |                           |                               |   |            |                   |           |           |  |
| 電源表示灯            |  | 緑色LED(通電時点灯)<br>投光器に装備   |                                  |                                  | _____                         |                           |                               |   |            |                   |           |           |  |
| 感度ボリューム          |  | 連続可変ボリューム 透過型は受光器に装備   |                                  |                                  |                               |                           |                               |   |            |                   |           |           |  |
| 干渉防止機能           |  | 干渉防止フィルタ(別売)にて2台まで密着取り付け可能(検出距離5m)   | _____                            |                                  |                               | 装備(2台まで密着取り付け可能)          |                               |   |            |                   |           |           |  |
| 耐環境性             | 保護構造   | IP67(IEC)、防浸形  |                                  |                                  |                               |                           |                               |   |            |                   |           |           |  |
|                  | 使用周囲温度   | -25~+55°C(但し、結露および氷結しないこと)、保存時:-30~+70°C   |                                  |                                  |                               |                           |                               |   |            |                   |           |           |  |
|                  | 使用周囲湿度   | 35~85%RH、保存時:35~85%RH  |                                  |                                  |                               |                           |                               |   |            |                   |           |           |  |
|                  | 使用周囲照度   | 白熱ランプ:受光面照度3,000lx以下   |                                  |                                  |                               |                           |                               |   |            |                   |           |           |  |
|                  | 耐電圧  | AC1,000V 1分間 充電部一括・ケース間  |                                  |                                  |                               |                           |                               |   |            |                   |           |           |  |
|                  | 絶縁抵抗   | DC250Vメガにて20MΩ以上 充電部一括・ケース間  |                                  |                                  |                               |                           |                               |   |            |                   |           |           |  |
| 耐振動              | 耐久10~500Hz 複振幅1.5mm(MAX.10G) XYZ各方向2時間                                       |  |                                  |                                  |                               |                           |                               |   |            |                   |           |           |  |
| 耐衝撃              | 耐久500m/s <sup>2</sup> (約50G) XYZ各方向3回  |  |                                  |                                  |                               |                           |                               |   |            |                   |           |           |  |
| 投光素子(変調式)        | 赤色LED  | 赤外LED  |                                  | 赤色LED                            |                               | 赤外LED                     |                               | 赤外LED   |            | 赤色LED             |           |           |  |
|                  | 発光ピーク波長  | 680nm  | 870nm                            | 850nm                            | 680nm                         | 650nm                     | 870nm                         |   | 860nm      |                   | 645nm     |           |  |
| 材質               | ケース:PBT(ポリブチレンテレフタレート)、レンズ:アクリル(CX-48□はポリカーボネート)、表示カバー:アクリル(CX-48□はポリカーボネート) |  |                                  |                                  |                               |                           |                               |   |            |                   |           |           |  |
| ケーブル             | 0.2mm <sup>2</sup> 3芯(透過型の投光器は2芯)キャブタイヤケーブル2m付                               |  |                                  |                                  |                               |                           |                               |   |            |                   |           |           |  |
| ケーブル延長           | 0.3mm <sup>2</sup> 以上のケーブルにて全長100m(透過型は投・受光器各)まで延長可能                         |  |                                  |                                  |                               |                           |                               |   |            |                   |           |           |  |
| 質量               | 本体質量   | 投光器:約45g、受光器:約50g  |                                  |                                  | 約50g                          |                           |                               |   |            |                   |           |           |  |
|                  | 梱包質量   | 約100g  |                                  |                                  | 約80g                          |                           |                               |   | 約60g       |                   |           |           |  |
| 付属品              | _____ RF-230(反射ミラー):1個 _____   |  |                                  |                                  |                               |                           |                               |   |            |                   |           |           |  |

(注1): 指定のない測定条件は、使用周囲温度=+23°Cです。  
 (注2): 韓国Sマーク認証取得品は、CX-411、CX-412、CX-491、CX-493、CX-481、CX-482、CX-424、CX-421、CX-422、CX-423です。  
 (注3): ミラー反射型の検出距離および検出物体は、反射ミラーRF-230に対する値です。また、検出距離は検出物体検出可能範囲を示します。下表の検出距離Aは、検出物体の形状などにより変わる場合があります。必ず実際の検出物体で動作確認を行ってください。

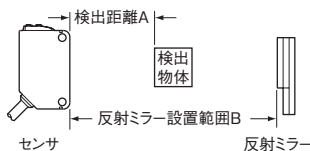

|   | CX-491□ | CX-493□ | CX-481□   | CX-483□     | CX-482□ |
|---|---------|---------|-----------|-------------|---------|
| A | 0~3m    | 0~5m    | 50~500mm  | 50~1,000mm  | 0.1~2m  |
| B | 0.1~3m  | 0.1~5m  | 100~500mm | 100~1,000mm | 0.8~2m  |

(注4): 拡散反射型の検出距離および応差は、白色無光沢紙(200×200mm)に対する値です。  
 (注5): スリット(別売)を装着すれば、φ0.5mm(丸型スリット使用時)の小物体まで検出可能です。  
 (注6): 必ず事前に実機にて検出確認後、ご使用ください。

## 仕様

| 項目             | 種類<br>型式名                             | 距離設定反射型  |                  |   |                         |
|----------------|---------------------------------------|--|------------------|---|-------------------------|
|                |                                       | 小スポット  |                  |   |                         |
|                | NPN出力                                 | <b>CX-441</b>  | <b>CX-443</b>    | <b>CX-444</b>   | <b>CX-442</b>           |
|                | PNP出力                                 | <b>CX-441-P</b>  | <b>CX-443-P</b>  | <b>CX-444-P</b>   | <b>CX-442-P</b>         |
| 適合規制および認証      |                                       | EMC指令、RoHS指令、韓国Sマーク認証(注2)  |                  |   |                         |
| 距離設定範囲(注3)     |                                       | 20~50mm  |                  | 20~100mm  | 40~300mm                |
| 検出距離(白色無光沢紙にて) |                                       | 2~50mm   |                  | 15~100mm  | 20~300mm                |
| 応差(ヒステリシス)     |                                       | 動作距離の2%以下(白色無光沢紙にて)  |                  |   | 動作距離の5%以下<br>(白色無光沢紙にて) |
| 繰返し精度          |                                       | 検出軸方向：1mm以下、検出軸に直角方向：0.2mm以下(白色無光沢紙にて)   |                  |   |                         |
| 電源電圧           |                                       | 12~24V DC±10% リップルP-P10%以下   |                  |   |                         |
| 消費電流           |                                       | 20mA以下   |                  |   |                         |
| 出力             |                                       | 〈NPN出力タイプ〉<br>NPNTランジスタ・オープンコレクタ<br>・最大流入電流：100mA<br>・印加電圧：30V DC以下(出力-0V間)<br>・残留電圧：2V以下(流入電流100mAにて)<br>1V以下(流入電流16mAにて) |                  | 〈PNP出力タイプ〉<br>PNPTランジスタ・オープンコレクタ<br>・最大流出電流：100mA<br>・印加電圧：30V DC以下(出力+V間)<br>・残留電圧：2V以下(流出電流100mAにて)<br>1V以下(流出電流16mAにて) |                         |
|                | 出力動作                                  | 検出時ON / 非検出時ON 切換スイッチにて選択  |                  |   |                         |
|                | 短絡保護                                  | 装備   |                  |   |                         |
| 応答時間           |                                       | 1ms以下  |                  |   |                         |
| 動作表示灯          |                                       | 橙色LED(出力ON時点灯)   |                  |   |                         |
| 安定表示灯          |                                       | 緑色LED(安定動作時点灯)(注4)   |                  |   |                         |
| 距離設定ボリューム      |                                       | 機械式5回転ボリューム装備  |                  |   |                         |
| 検出モード          |                                       | BGS/FGS機能 検出モード切換入力の処理にて選択   |                  |   |                         |
| 自動干渉防止機能(注5)   |                                       | 装備   |                  |   |                         |
| 耐環境性           | 保護構造                                  | IP67(IEC)、防浸形  |                  |   |                         |
|                | 使用周囲温度                                | -25~+55℃(但し、結露および氷結しないこと)、保存時：-30~+70℃   |                  |   |                         |
|                | 使用周囲湿度                                | 35~85%RH、保存時：35~85%RH  |                  |   |                         |
|                | 使用周囲照度                                | 白熱ランプ：受光面照度3,000lx以下   |                  |   |                         |
|                | 耐電圧                                   | AC1,000V 1分間 充電部一括・ケース間  |                  |   |                         |
|                | 絶縁抵抗                                  | DC250Vメガにて20MΩ以上 充電部一括・ケース間  |                  |   |                         |
|                | 耐振動                                   | 耐久10~500Hz 複振幅3mm(MAX.20G) XYZ各方向2時間   |                  |   |                         |
| 耐衝撃            | 耐久500m/s <sup>2</sup> (約50G) XYZ各方向3回 |  |                  |   |                         |
| 投光素子           |                                       | 赤色LED(発光ピーク波長：650nm、変調式)   |                  |   |                         |
| スポット径          |                                       | 約φ2mm(距離50mm時)   | 約φ6.5mm(距離50mm時) | 約φ9mm(距離100mm時)   | 約□15mm(距離300mm時)        |
| 材質             |                                       | ケース：PBT(ポリブチレンテレフタレート)、レンズ：ポリカーボネート、表示カバー：ポリカーボネート   |                  |   |                         |
| ケーブル           |                                       | 0.2mm <sup>2</sup> 4芯キャブタイヤケーブル2m付   |                  |   |                         |
| ケーブル延長         |                                       | 0.3mm <sup>2</sup> 以上のケーブルにて全長100mまで延長可能   |                  |   |                         |
| 質量             |                                       | 本体質量：約55g、梱包質量：約65g  |                  |   |                         |

(注1)：指定のない測定条件は、使用周囲温度=+23℃です。

(注2)：韓国Sマーク認証取得品は、**CX-441**、**CX-443**、**CX-444**、**CX-442**です。

(注3)：距離設定範囲は、距離設定ボリュームで設定可能な最大検出距離の範囲を示します。

検出物体の検出は、2mm[**CX-444(-P)**]は15mm、**CX-442(-P)**は20mm]から可能です。

(注4)：安定表示灯の詳細な動作については、**正しくお使いくださいの安定表示灯について**(P.28)をご参照ください。

(注5)：設置状態や検出物体によって検出が不安定になる場合があります。

本製品を設置した後、必ず実際の検出物体で動作確認を行ってください。

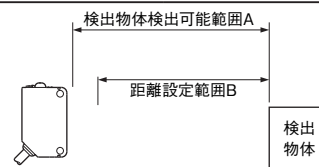

|   | CX-441□/443□ | CX-444□  | CX-442□  |
|---|--------------|----------|----------|
| A | 2~50mm       | 15~100mm | 20~300mm |
| B | 20~50mm      | 20~100mm | 40~300mm |

ベーシックタイプ

| 項目               | 種類   |  | 透過型  |       |                          |       | ミラー反射型  |       |  |  |
|------------------|--|--|--|-------|--------------------------|-------|---|-------|--|--|
|                  |  |  | 長距離  |       |                          |       | 偏光フィルタ付   |       |  |  |
|                  | 型式名  | NPN出力                                    | 遮光時ON  | 遮光時ON | 入光時ON                    | 遮光時ON | 入光時ON   | 遮光時ON |  |  |
| 適合規制             |  |  | EMC指令、RoHS指令   |       |                          |       |   |       |  |  |
| 検出距離             |  |  | 10m  |       | 15m                      |       | 3m(注2)  |       |  |  |
| 検出物体             |  |  | φ12mm以上の不透明体(注3)   |       |                          |       | φ50mm以上の不透明体、半透明体、鏡面体(注2)(注4)   |       |  |  |
| 応差(ヒステリシス)       |  |  | —  |       |                          |       |   |       |  |  |
| 繰り返し精度(検出軸に直角方向) |  |  | 0.5mm以下  |       |                          |       |   |       |  |  |
| 電源電圧             |  |  | 12~24V DC±10% リップルP-P10%以下   |       |                          |       |   |       |  |  |
| 消費電流             |  |  | 投光器：15mA以下<br>受光器：10mA以下   |       | 投光器：20mA以下<br>受光器：10mA以下 |       | 13mA以下  |       |  |  |
| 出力               |  |  | 〈NPN出力タイプ〉<br>NPNトランジスタ・オープンコレクタ<br>・最大流入電流：100mA<br>・印加電圧：30V DC以下(出力-0V間)<br>・残留電圧：2V以下(流入電流100mAにて)<br>1V以下(流入電流16mAにて) |       |                          |       | 〈PNP出力タイプ〉<br>PNPトランジスタ・オープンコレクタ<br>・最大流出電流：100mA<br>・印加電圧：30V DC以下(出力+V間)<br>・残留電圧：2V以下(流出電流100mAにて)<br>1V以下(流出電流16mAにて) |       |  |  |
|                  | 短絡保護   |  | 装備   |       |                          |       |   |       |  |  |
| 応答時間             |  |  | 1ms以下  |       |                          |       |   |       |  |  |
| 動作表示灯            |  |  | 橙色LED(出力ON時点灯) 透過型は受光器に装備  |       |                          |       |   |       |  |  |
| 安定表示灯            |  |  | 緑色LED(安定入光時、安定非入光時点灯) 透過型は受光器に装備   |       |                          |       |   |       |  |  |
| 電源表示灯            |  |  | 緑色LED(通電時点灯) 投光器に装備  |       |                          |       | —   |       |  |  |
| 感度ポリウム           |  |  | —  |       |                          |       |   |       |  |  |
| 干渉防止機能           |  |  | 干渉防止フィルタ(別売)にて2台まで密着取り付け可能(検出距離5m)   |       |                          |       | —   |       |  |  |
| 耐環境性             | 保護構造   | IP67(IEC)、防浸形                            |  |       |                          |       |   |       |  |  |
|                  | 使用周囲温度   | -25~+55°C(但し、結露および氷結しないこと)、保存時：-30~+70°C |  |       |                          |       |   |       |  |  |
|                  | 使用周囲湿度   | 35~85%RH、保存時：35~85%RH                    |  |       |                          |       |   |       |  |  |
|                  | 使用周囲照度   | 白熱ランプ：受光面照度3,000lx以下                     |  |       |                          |       |   |       |  |  |
|                  | 耐電圧  | AC1,000V 1分間 充電部一括・ケース間                  |  |       |                          |       |   |       |  |  |
|                  | 絶縁抵抗   | DC250Vメガにて20MΩ以上 充電部一括・ケース間              |  |       |                          |       |   |       |  |  |
|                  | 耐振動  | 耐久10~500Hz 複振幅1.5mm(MAX.10G) XYZ各方向2時間   |  |       |                          |       |   |       |  |  |
| 耐衝撃              | 耐久500m/s <sup>2</sup> (約50G) XYZ各方向3回                |  |  |       |                          |       |   |       |  |  |
| 投光素子(変調式)        |  |  | 赤色LED  |       | 赤外LED                    |       | 赤色LED   |       |  |  |
|                  | 発光ピーク波長  |  | 680nm  |       | 870nm                    |       | 680nm   |       |  |  |
| 材質               | ケース：PBT(ポリブチレンテレフタレート)、レンズ：アクリル、表示カバー：アクリル           |  |  |       |                          |       |   |       |  |  |
| ケーブル             | 0.2mm <sup>2</sup> 3芯(透過型の投光器は2芯)キャブタイヤケーブル0.5m付     |  |  |       |                          |       |   |       |  |  |
| ケーブル延長           | 0.3mm <sup>2</sup> 以上のケーブルにて全長100m(透過型は投・受光器各)まで延長可能 |  |  |       |                          |       |   |       |  |  |
| 質量               | 本体質量   |  | 投光器：約20g、受光器：約20g  |       |                          |       | 約20g  |       |  |  |
|                  | 梱包質量   |  | 約50g   |       |                          |       | 約30g  |       |  |  |

(注1)：指定のない測定条件は、使用周囲温度=+23°Cです。  
 (注2)：ミラー反射型の検出距離および検出物体は、反射ミラー**RF-230**(別売)に対する値です。また、検出距離は検出物体検出可能範囲を示します。下表の検出距離Aは、検出物体の形状などにより変わる場合があります。必ず実際の検出物体で動作確認を行ってください。

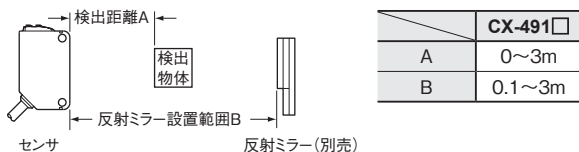

(注3)：スリット(別売)を装着すれば、φ0.5mm(丸型スリット使用時)の小物体まで検出可能です。  
 (注4)：必ず事前に実機にて検出確認後、ご使用ください。



## 仕様

## ベーシックタイプ

| 項目              | 種類<br>型式名  | 限定反射型                                    |   |               |               |
|-----------------|--|--|---|---------------|---------------|
|                 |  | 入光時ON                                    | 非入光時ON  | 入光時ON         | 非入光時ON        |
|                 |  | CX-461A-C05                              | CX-461B-C05   | CX-462A-C05   | CX-462B-C05   |
|                 | NPN出力  | CX-461A-C05                              | CX-461B-C05   | CX-462A-C05   | CX-462B-C05   |
|                 | PNP出力  | CX-461A-P-C05                            | CX-461B-P-C05   | CX-462A-P-C05 | CX-462B-P-C05 |
| 適合規制            | EMC指令、RoHS指令   |  |   |               |               |
| 検出距離            | 10~40mm(中心23mm)(注2)  |  | 10~70mm(中心40mm)(注2)   |               |               |
| スポットサイズ(代表例)    | 約5×30mm(縦×横)<br>(距離30mmにて)   |  | 約5×30mm(縦×横)<br>(距離60mmにて)  |               |               |
| 応差(ヒステリシス)      | 8%以下(注2)   |  |   |               |               |
| 繰返し精度(検出軸に直角方向) | 1mm以下  |  |   |               |               |
| 電源電圧            | 12~24V DC±10% リップルP-P10%以下   |  |   |               |               |
| 消費電流            | 15mA以下   |  |   |               |               |
| 出力              | 〈NPN出力タイプ〉<br>NPNトランジスタ・オープンコレクタ<br>・最大流入電流：100mA<br>・印加電圧：30V DC以下(出力-0V間)<br>・残留電圧：2V以下(流入電流100mAにて)<br>1V以下(流入電流16mAにて) |  | 〈PNP出力タイプ〉<br>PNPトランジスタ・オープンコレクタ<br>・最大流出電流：100mA<br>・印加電圧：30V DC以下(出力+V間)<br>・残留電圧：2V以下(流出電流100mAにて)<br>1V以下(流出電流16mAにて) |               |               |
|                 | 短絡保護   | 装備                                       |   |               |               |
| 応答時間            | 1ms以下  |  |   |               |               |
| 動作表示灯           | 橙色LED(出力ON時点灯)   |  |   |               |               |
| 安定表示灯           | 緑色LED(安定入光時、安定非入光時点灯)  |  |   |               |               |
| 感度ポリウム          | —  |  |   |               |               |
| 自動干渉防止機能        | 装備(2台まで密着取り付け可能)   |  |   |               |               |
| 耐環境性            | 保護構造   | IP67(IEC)                                |   |               |               |
|                 | 使用周囲温度   | -25~+55°C(但し、結露および氷結しないこと)、保存時：-30~+70°C |   |               |               |
|                 | 使用周囲湿度   | 35~85%RH、保存時：35~85%RH                    |   |               |               |
|                 | 使用周囲照度   | 白熱ランプ：受光面照度3,000lx以下                     |   |               |               |
|                 | 耐電圧  | AC1,000V 1分間 充電部一括・ケース間                  |   |               |               |
|                 | 絶縁抵抗   | DC250Vメガにて20MΩ以上 充電部一括・ケース間              |   |               |               |
|                 | 耐振動  | 耐久10~500Hz 複振幅1.5mm(MAX.10G) XYZ各方向2時間   |   |               |               |
| 耐衝撃             | 耐久500m/s <sup>2</sup> (約50G) XYZ各方向3回  |  |   |               |               |
| 投光素子            | 赤色LED(発光ピーク波長：630nm、変調式)   |  |   |               |               |
| 材質              | ケース：PBT(ポリブチレンテレフタレート)、レンズ：アクリル、表示カバー：アクリル   |  |   |               |               |
| ケーブル            | 0.2mm <sup>2</sup> 3芯キャブタイヤケーブル0.5m付   |  |   |               |               |
| ケーブル延長          | 0.3mm <sup>2</sup> 以上のケーブルにて全長100mまで延長可能   |  |   |               |               |
| 質量              | 本体質量：約20g、梱包質量：約30g  |  |   |               |               |

(注1)：指定のない測定条件は、使用周囲温度=+23°Cです。

(注2)：検出距離および応差は、白色無光沢紙(100×100mm)に対する値です。

■ 入・出力回路と接続

NPN出力タイプ

入・出力回路図

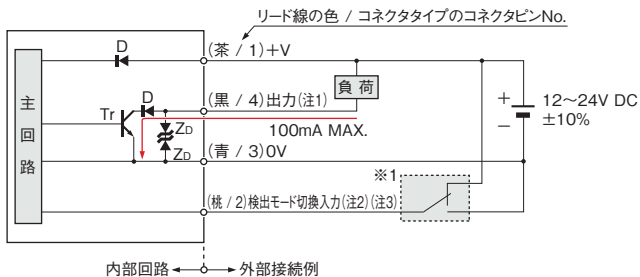

- (注1): 出力は、透過型の投光器には装備されていません。
- (注2): 検出モード切換入力は、距離設定反射型CX-44□にのみ装備されています。CX-44□を使用する際、検出モード切換入力(桃 / 2)の配線処理を下記※1のように必ず行なってください。動作が不安定になる場合があります。
- (注3): CX-44□のコネクタタイプに接続ケーブルを接続した場合、リード線の色は“白”になります。

※1

- 検出モード切換入力
- BGS機能: 0Vに接続
- FGS機能: +Vに接続

記号…D : 電源逆接続保護用ダイオード  
 Z<sub>D</sub> : サージ電圧吸収用ツェナーダイオード  
 Tr : NPN出力トランジスタ

接続図

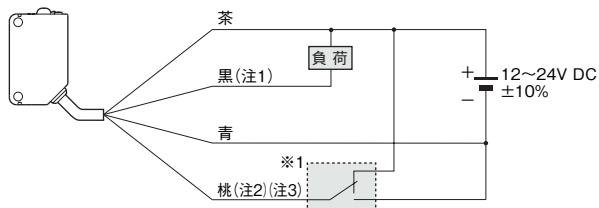

- (注1): 黒色リード線は、透過型の投光器には装備されていません。
- (注2): 桃色リード線は、距離設定反射型CX-44□にのみ装備されています。CX-44□を使用する際、桃色リード線の配線処理を下記※1のように必ず行なってください。動作が不安定になる場合があります。
- (注3): CX-44□のコネクタタイプに接続ケーブルを接続した場合、リード線の色は“白”になります。

※1

- 検出モード切換入力
- BGS機能: 0Vに接続
- FGS機能: +Vに接続

コネクタピン配置図



- (注1): 出力は、透過型の投光器には装備されていません。
- (注2): 検出モード切換入力は、距離設定反射型CX-44□にのみ装備されています。CX-44□を使用する際、検出モード切換入力(桃 / 2)の配線処理を必ず行なってください。動作が不安定になる場合があります。

PNP出力タイプ

入・出力回路図

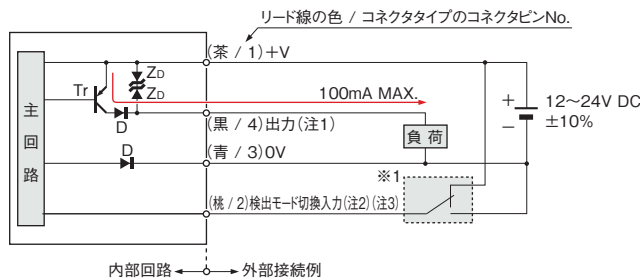

- (注1): 出力は、透過型の投光器には装備されていません。
- (注2): 検出モード切換入力は、距離設定反射型CX-44□-Pにのみ装備されています。CX-44□-Pを使用する際、検出モード切換入力(桃 / 2)の配線処理を下記※1のように必ず行なってください。動作が不安定になる場合があります。
- (注3): CX-44□-Pのコネクタタイプに接続ケーブルを接続した場合、リード線の色は“白”になります。

※1

- 検出モード切換入力
- BGS機能: 0Vに接続
- FGS機能: +Vに接続

記号…D : 電源逆接続保護用ダイオード  
 Z<sub>D</sub> : サージ電圧吸収用ツェナーダイオード  
 Tr : PNP出力トランジスタ

接続図

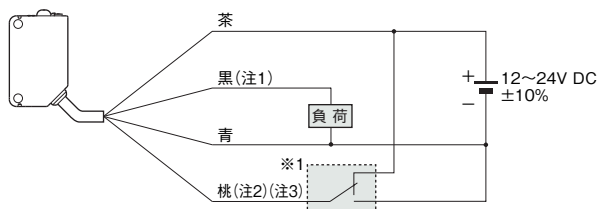

- (注1): 黒色リード線は、透過型の投光器には装備されていません。
- (注2): 桃色リード線は、距離設定反射型CX-44□-Pにのみ装備されています。CX-44□-Pを使用する際、桃色リード線の配線処理を下記※1のように必ず行なってください。動作が不安定になる場合があります。
- (注3): CX-44□-Pのコネクタタイプに接続ケーブルを接続した場合、リード線の色は“白”になります。

※1

- 検出モード切換入力
- BGS機能: 0Vに接続
- FGS機能: +Vに接続

コネクタピン配置図

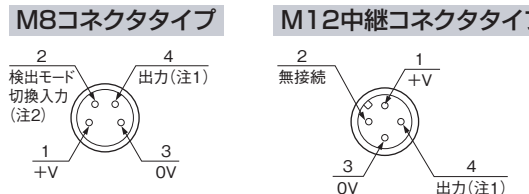

- (注1): 出力は、透過型の投光器には装備されていません。
- (注2): 検出モード切換入力は、距離設定反射型CX-44□-Pにのみ装備されています。CX-44□-Pを使用する際、検出モード切換入力(桃 / 2)の配線処理を必ず行なってください。動作が不安定になる場合があります。

検出特性図(代表例)

CX-413、CX-483の検出特性図については、お問い合わせください。

透過型

CX-411□

平行移動特性

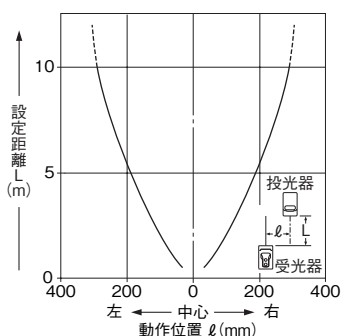

角度特性

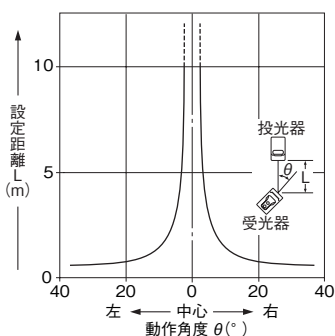

丸型スリット(φ0.5mm) 装着時の平行移動特性

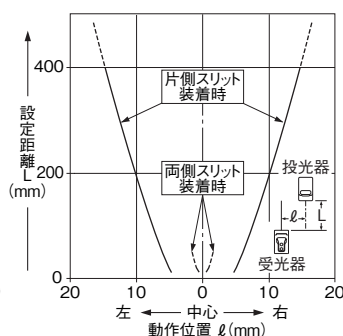

丸型スリット(φ1mm) 装着時の平行移動特性

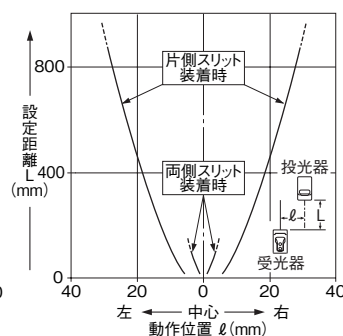

丸型スリット(φ2mm) 装着時の平行移動特性

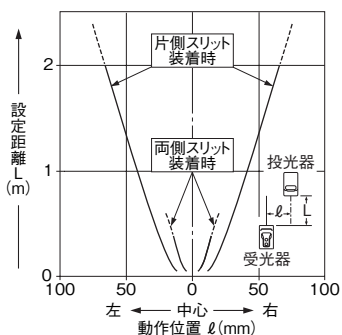

角型スリット(0.5×6mm) 装着時の平行移動特性

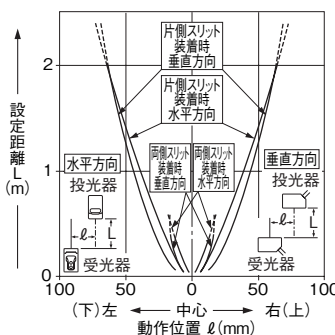

角型スリット(1×6mm) 装着時の平行移動特性

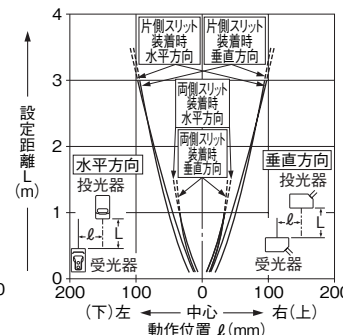

角型スリット(2×6mm) 装着時の平行移動特性

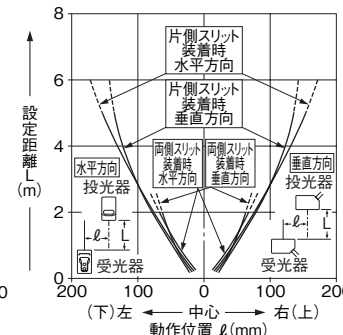

干渉防止フィルタ(PF-CX4-V) 両側装着時の平行移動特性

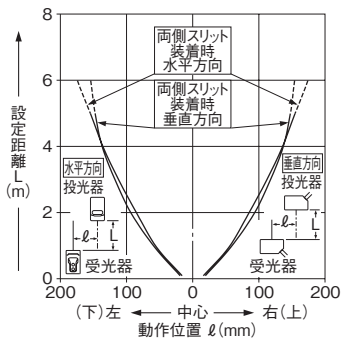

CX-412

透過型

平行移動特性

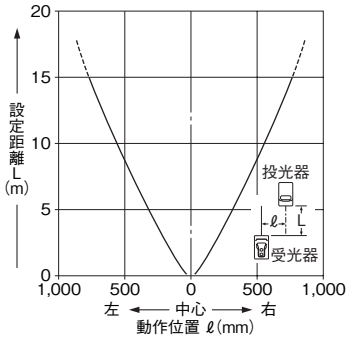

角度特性

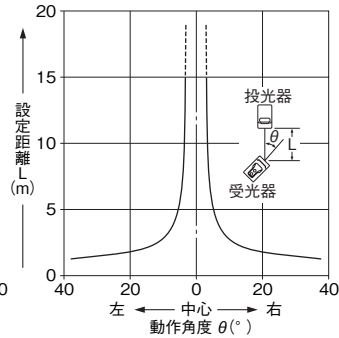

丸型スリット(φ0.5mm)装着時の平行移動特性

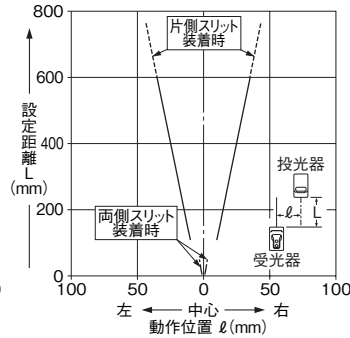

丸型スリット(φ1mm)装着時の平行移動特性

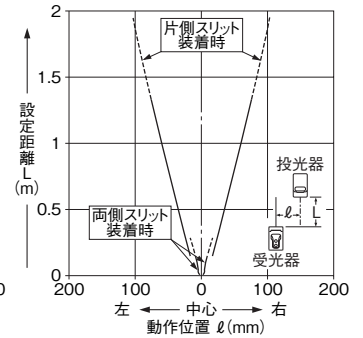

丸型スリット(φ2mm)装着時の平行移動特性

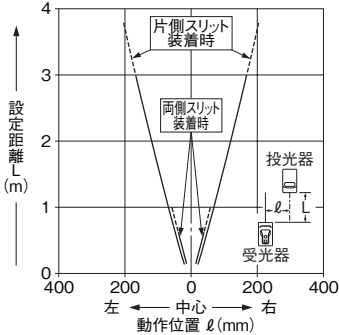

角型スリット(0.5×6mm)装着時の平行移動特性

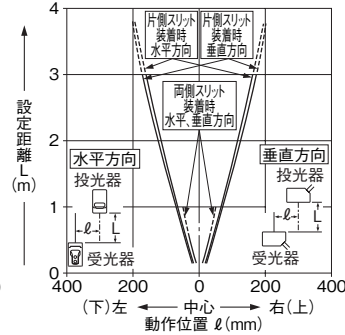

角型スリット(1×6mm)装着時の平行移動特性

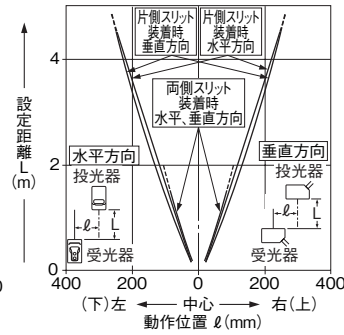

角型スリット(2×6mm)装着時の平行移動特性

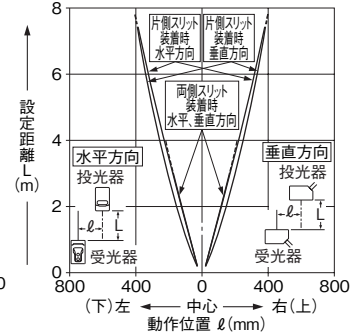

CX-491

ミラー反射型

平行移動特性

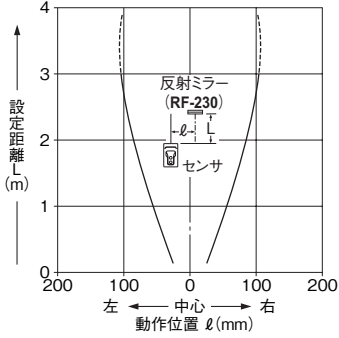

角度特性

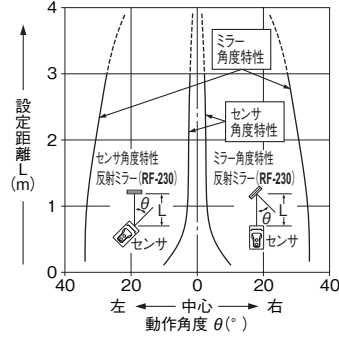

平行移動特性

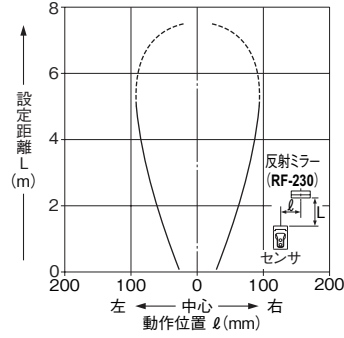

角度特性

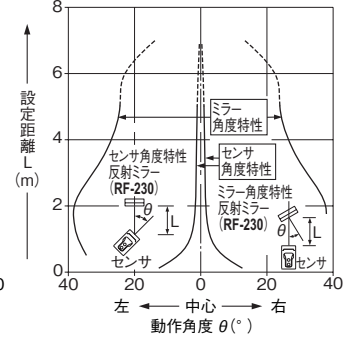

CX-481

ミラー反射型

平行移動特性

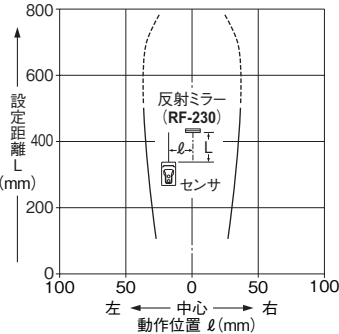

角度特性

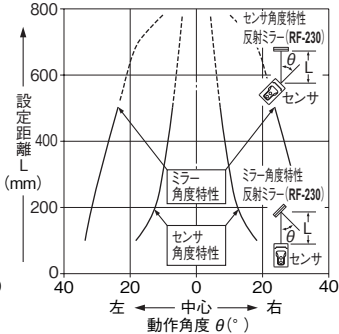

平行移動特性

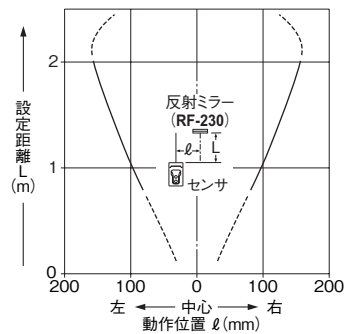

角度特性

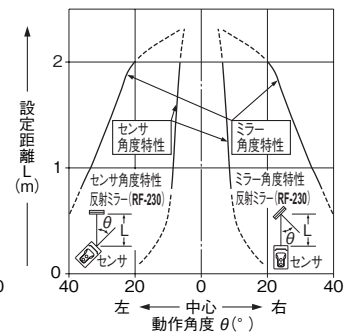

## 検出特性図(代表例)

拡散反射型

CX-424□

検出領域特性

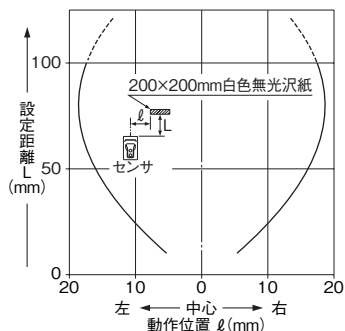

検出物体の大きさ—検出距離特性

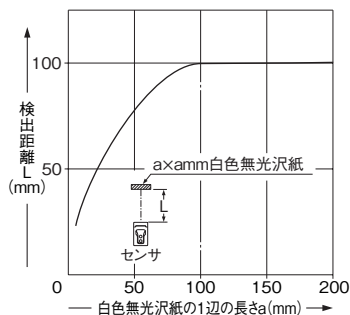

検出物体が規定(白色無光沢紙: 200×200mm)より小さい場合、左記のグラフのように検出距離が短くなりますのでご注意ください。

(但し、グラフは200×200mmの白色無光沢紙を100mmの距離でちょうど検出できる感度に調整した状態におけるものです。)

CX-421□

拡散反射型

検出領域特性

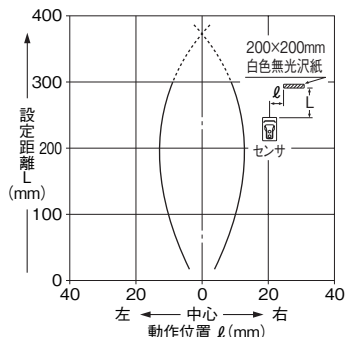

検出物体の大きさ—検出距離特性

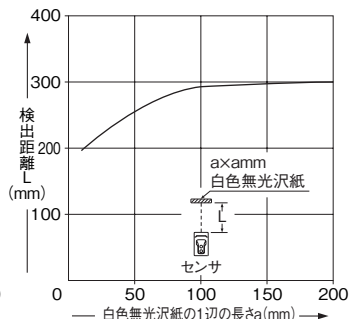

検出物体が規定(白色無光沢紙: 200×200mm)より小さい場合、左記のグラフのように検出距離が短くなりますのでご注意ください。

(但し、グラフは200×200mmの白色無光沢紙を300mmの距離でちょうど検出できる感度に調整した状態におけるものです。)

CX-422□

拡散反射型

検出領域特性

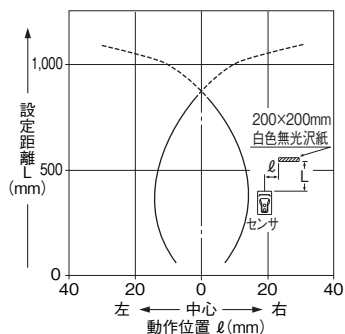

検出物体の大きさ—検出距離特性

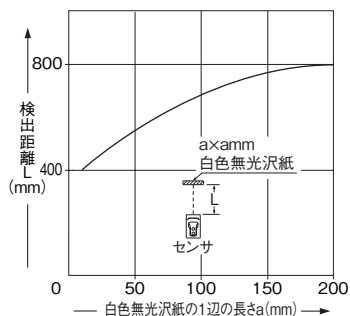

検出物体が規定(白色無光沢紙: 200×200mm)より小さい場合、左記のグラフのように検出距離が短くなりますのでご注意ください。

(但し、グラフは200×200mmの白色無光沢紙を800mmの距離でちょうど検出できる感度に調整した状態におけるものです。)

■ 検出特性図(代表例)

CX-423□

拡散反射型

検出領域特性

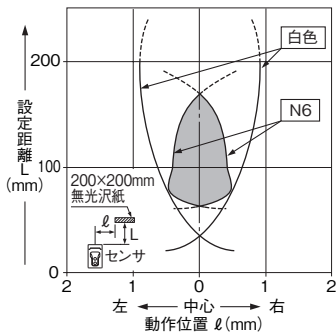

検出物体の大きさ-検出距離特性

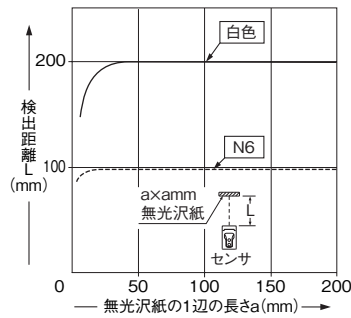

検出物体が規定(白色無光沢紙: 200×200mm)より小さい場合、左記のグラフのように検出距離が短くなりますのでご注意ください。

(但し、グラフは200×200mmの白色無光沢紙を(200mmの距離でちょうど検出できる感度に調整した状態)におけるものです。設定距離300mmでの検出特性図については、お問い合わせください。

明度-検出距離特性

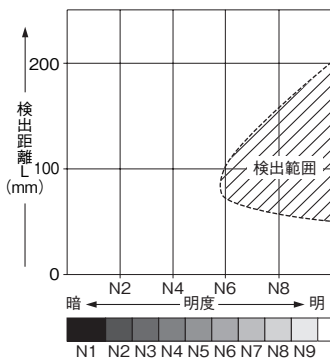

左記の斜線領域が検出範囲になります。但し、製品によって多少のばらつきがありますので余裕を持った設定を行ってください。

(左図の明度は、実際の物と多少異なる場合があります。)

投光ビーム特性

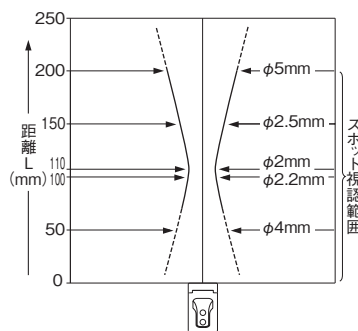

CX-441□

距離設定反射型

検出領域特性

・ 設定距離25mm

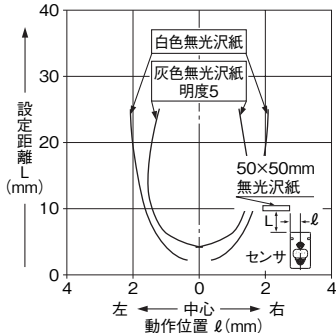

・ 設定距離50mm

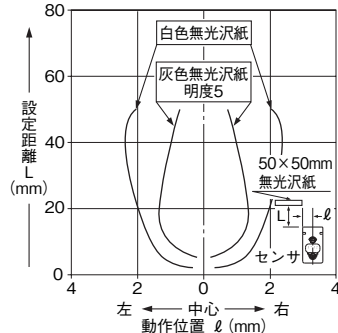

投光ビーム特性

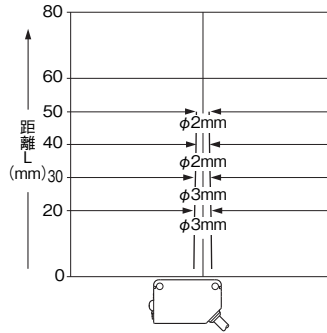

色(50×50mm色画用紙)-検出距離特性

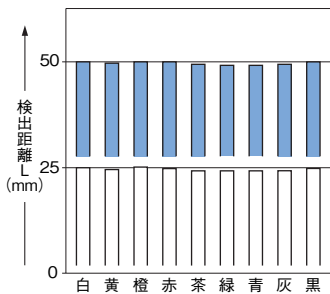

白に対する最大検出距離を各数値(50mm、25mm)に調整した状態で、他の色を検出するときの検出距離をグラフに示しています。材質によっても、検出距離は異なります。

材質(50×50mm)-検出距離特性

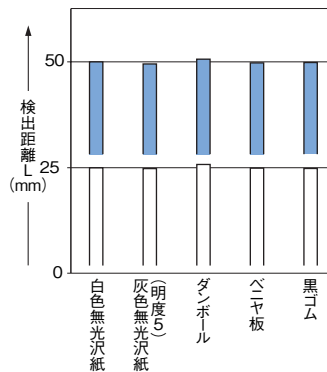

白色無光沢紙に対する最大検出距離を各数値(50mm、25mm)に調整した状態で、他の物体を検出するときの検出距離をグラフに示しています。

検出特性図(代表例)

CX-443

距離設定反射型

検出領域特性

・設定距離25mm

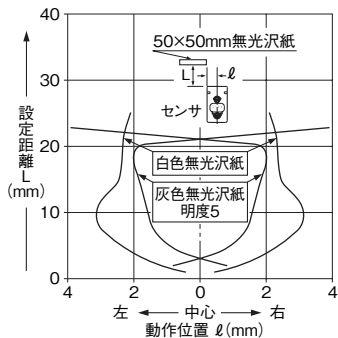

・設定距離50mm

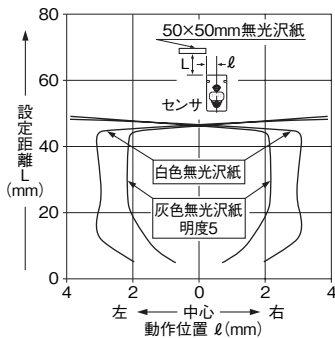

投光ビーム特性

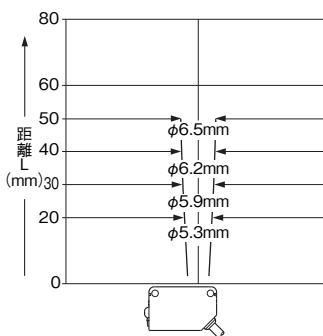

色(50x50mm色画用紙) - 検出距離特性

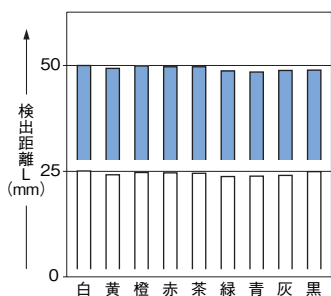

白に対する最大検出距離を各数値(50mm、25mm)に調整した状態で、他の色を検出するときの検出距離をグラフに示しています。材質によっても、検出距離は異なります。

材質(50x50mm) - 検出距離特性

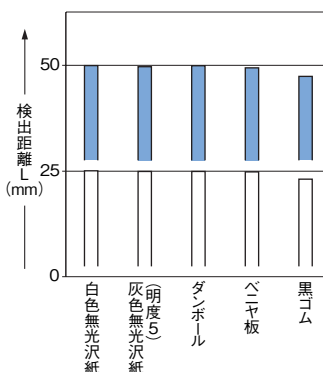

白色無光沢紙に対する最大検出距離を各数値(50mm、25mm)に調整した状態で、他の物体を検出するときの検出距離をグラフに示しています。

CX-444

距離設定反射型

検出領域特性

・設定距離25mm

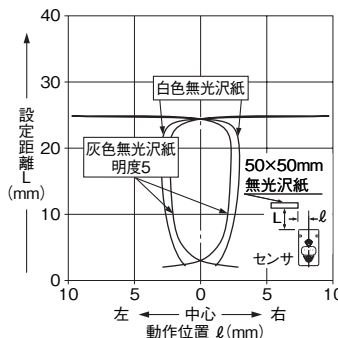

・設定距離50mm

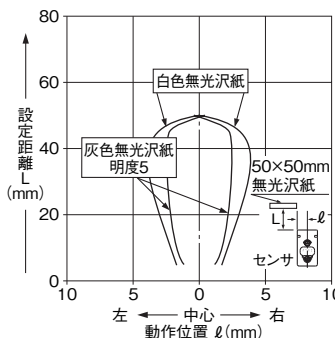

・設定距離100mm

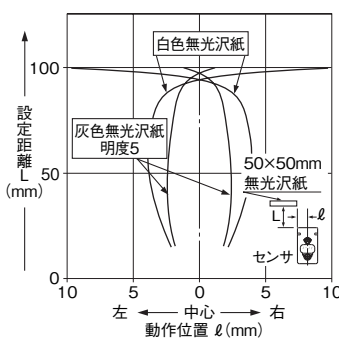

投光ビーム特性

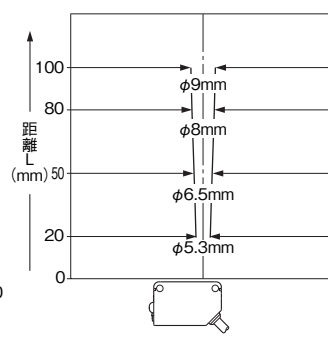

色(50x50mm色画用紙) - 検出距離特性

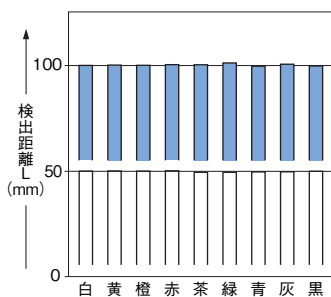

白に対する最大検出距離を各数値(100mm、50mm)に調整した状態で、他の色を検出するときの検出距離をグラフに示しています。材質によっても、検出距離は異なります。

材質(50x50mm) - 検出距離特性

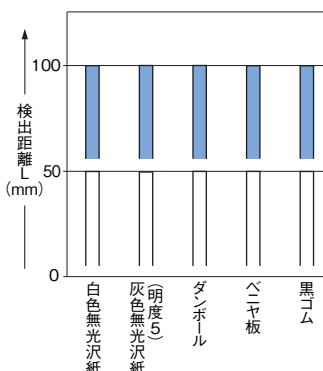

白色無光沢紙に対する最大検出距離を各数値(100mm、50mm)に調整した状態で、他の物体を検出するときの検出距離をグラフに示しています。

■ 検出特性図(代表例)

CX-442□

距離設定反射型

検出領域特性

・ 設定距離100mm

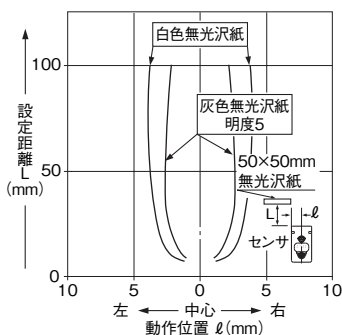

・ 設定距離200mm

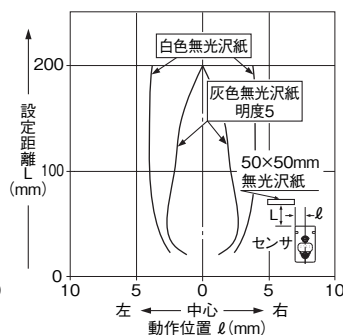

・ 設定距離300mm

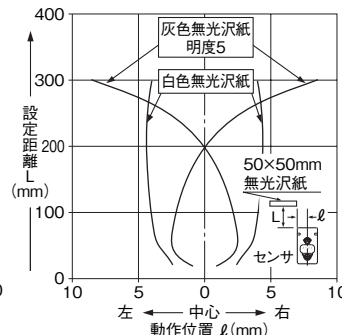

投光ビーム特性

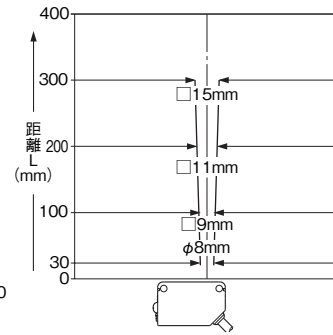

色(50x50mm色画用紙) - 検出距離特性

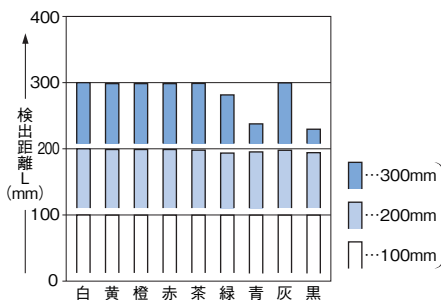

白に対する最大検出距離を各数値(300mm、200mm、100mm)に調整した状態で、他の色を検出するときの検出距離をグラフに示しています。材質によっても、検出距離は異なります。

材質(50x50mm) - 検出距離特性

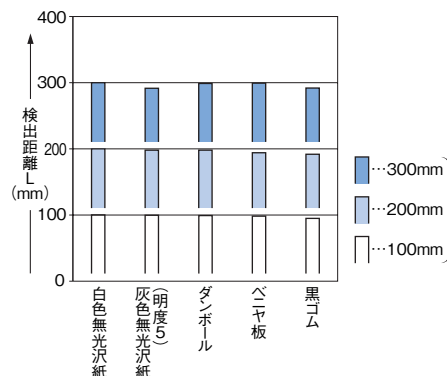

白色無光沢紙に対する最大検出距離を各数値(300mm、200mm、100mm)に調整した状態で、他の物体を検出するときの検出距離をグラフに示しています。

CX-461□

限定反射型

検出領域特性

・ 水平(左右)方向

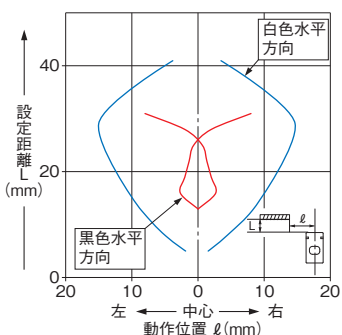

※白色：白色無光沢紙、黒色：黒色無光沢紙

・ 垂直(上下)方向

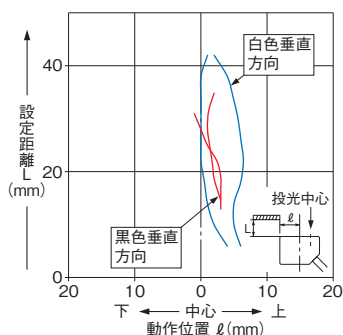

投光ビーム特性

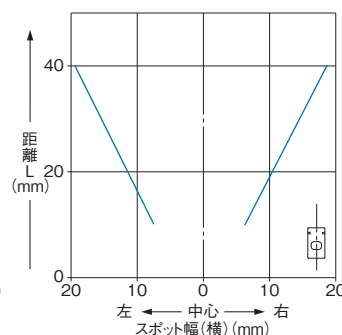

基板色 - 検出距離特性

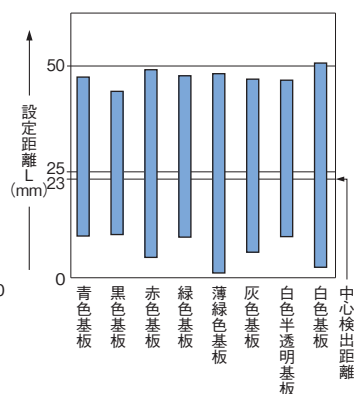

CX-462□

限定反射型

検出領域特性

・ 水平(左右)方向

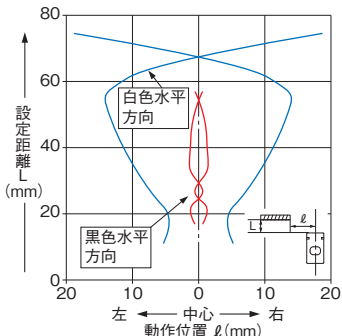

※白色：白色無光沢紙、黒色：黒色無光沢紙

・ 垂直(上下)方向

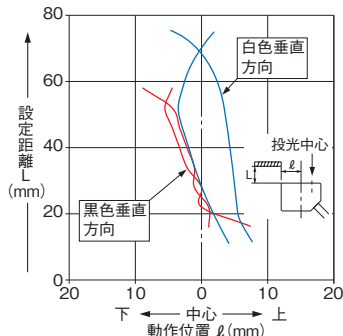

投光ビーム特性

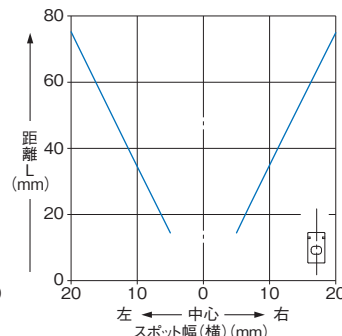

基板色 - 検出距離特性

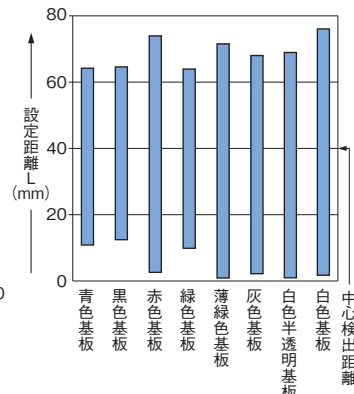



## ■ 正しくご使用ください

### 全機種共通



- ・本製品は、人体保護用の検出装置としては使用しないでください。
- ・人体保護を目的とする検出にはOSHA、ANSI、およびIEC等の各国の人体保護用に関する法律および規格に適合する製品をご使用ください。

### 取り付け

- ・締め付けトルクは、0.5N・m以下としてください。

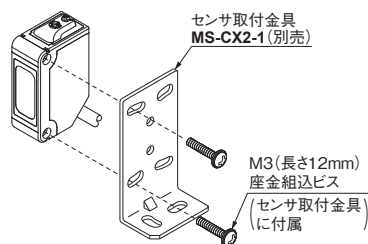

### 配線

- ・配線作業は、必ず電源を切った状態で行なってください。
- ・誤配線をするると、故障の原因となります。
- ・電源入力は、定格を超えないよう電源変動をご確認ください。
- ・電源に市販のスイッチングレギュレータをご使用になる場合には、必ず電源のフレームグランド(F.G.)端子を接地してください。
- ・センサー取り付け部周辺にノイズ発生源となる機器(スイッチングレギュレータ、インバータモータなど)をご使用の場合は、機器のフレームグランド(F.G.)端子を必ず接地してください。
- ・高圧線や動力線との並行配線や、同一配線管の使用は、避けてください。誘導による誤動作の原因となります。
- ・ケーブル延長は、0.3mm<sup>2</sup>以上のケーブルにて全長100m(透過型は投・受光器各)まで可能です。但し、ノイズを避けるため、配線はできる限り短くしてください。
- ・ケーブルの引き出し部に無理な曲げ、引っ張りなどのストレスが加わらないようにしてください。

### その他

- ・本製品は、工業環境に使用する目的で開発/製造された製品です。
- ・電源投入時の過渡の状態(50ms)を避けてご使用ください。
- ・種類にもよりますが、ラピッドスタート式や高周波点灯式の蛍光灯の光は、検出に影響を及ぼすことがありますので、直接入光しないようにご注意ください。
- ・屋外で使用しないでください。
- ・蒸気、ホコリなどの多い所、腐食性ガスなどの雰囲気での使用は避けてください。
- ・シンナーなどの有機溶剤や水、油、油脂が直接かからないようにご注意ください。
- ・引火性、爆発性ガスの雰囲気中での使用はできません。
- ・製品の分解・修理・改造を絶対にしないでください。

### CX-41□ CX-42□ CX-49□ CX-48□

#### 各部の名称と機能

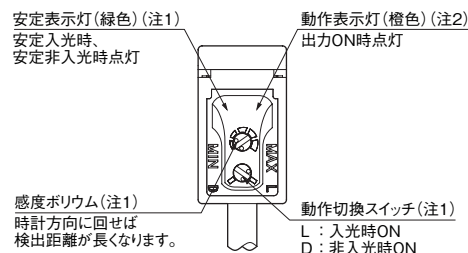

- (注1): 透過型の投光器には、装備されていません。  
(注2): 透過型の投光器は、電源表示灯(緑色、通電時点灯)になります。

#### 動作切換スイッチについて

| 動作切換スイッチ | 内容  |
|----------|---|
|          | 動作切換スイッチ(透過型は受光器に装備)を時計方向に回し切った状態(L側)で入光時ONに設定されます。   |
|          | 動作切換スイッチ(透過型は受光器に装備)を反時計方向に回し切った状態(D側)で非入光時ONに設定されます。 |

#### 光軸調整

##### 透過型

- ① 動作切換スイッチをL側(入光時ON)に合わせてください。
- ② 投光器と受光器を一直線上に対向させて置き、投光器を上下左右方向に移動させて入光状態となる範囲を動作表示灯(橙色)で確認し、そのほぼ中央に設置します。
- ③ 上下左右の角度に対しても同様に調整を行ないます。
- ④ 受光器に対しても角度の調整を行なってください。
- ⑤ 安定表示灯(緑色)が点灯していることをご確認ください。
- ⑥ 動作切換スイッチをご使用の動作に合わせてください。

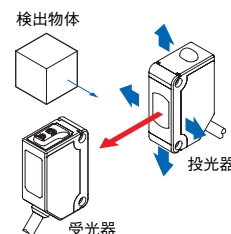

##### ミラー反射型

- ① 動作切換スイッチをL側(入光時ON)に合わせてください。
- ② センサと反射ミラーを一直線上に対向させて置き、反射ミラーを上下左右方向に移動させて入光状態となる範囲を動作表示灯(橙色)で確認し、そのほぼ中央に設置します。
- ③ 上下左右の角度に対しても同様に調整を行ないます。
- ④ センサに対しても角度の調整を行なってください。
- ⑤ 安定表示灯(緑色)が点灯していることをご確認ください。
- ⑥ 動作切換スイッチをご使用の動作に合わせてください。

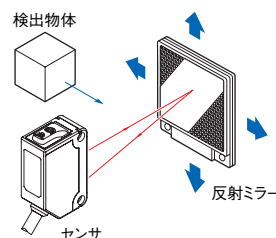

正しくご使用ください

CX-41 □ CX-42 □ CX-49 □ CX-48 □

感度調整

| 手順 | 感度ボリューム | 内容   |
|----|---------|--|
| ①  |         | 感度ボリュームを反時計方向に回し切り、最小感度位置(MIN.)にします。   |
| ②  |         | “入光”状態で、感度ボリュームを徐々に時計方向に回し、入光時の動作となる位置(A点)を確認します。  |
| ③  |         | “非入光”状態で、感度ボリュームを時計方向に回し、一旦入光動作としてから反時計方向に戻し、“非入光”時の動作となる位置(B点)を確認します。<br>(時計方向に回し切った状態で入光時の動作とならない場合は、回し切った位置がB点となります。) |
| ④  |         | A点とB点の中間が最適位置となります。  |

(注1)：感度ボリュームは、マイナスドライバ(別途ご用意ください)を用いてゆっくり回してください。強い力で回し過ぎると、破損する場合がありますのでご注意ください。

|        | “入光”状態 | “非入光”状態 |
|--------|--------|---------|
| 透過型    |        |         |
| ミラー反射型 |        |         |
| 拡散反射型  |        |         |

出力と表示灯の関係

| 入光時ONの場合 |       |      | 検出状態   | 非入光時ONの場合 |       |       |
|----------|-------|------|--------|-----------|-------|-------|
| 安定表示灯    | 動作表示灯 | 検出出力 |        | 検出出力      | 動作表示灯 | 安定表示灯 |
| ●        | ●     | ON   | 安定入光   | OFF       | ●     | ●     |
| ●        | ●     | OFF  | 不安定入光  | ●         | ●     | ●     |
| ●        | ●     | OFF  | 不安定非入光 | ON        | ●     | ●     |
| ●        | ●     | OFF  | 安定非入光  | ●         | ●     | ●     |

●、●：点灯、●：消灯

ミラー反射型について(CX-491□を除く)

・光沢のある物体を検出する場合は、次の点にご確認ください。

- ① 図中のLを長くしてください。
- ② 検出物体に対して10~30°傾けて取り付けてください。

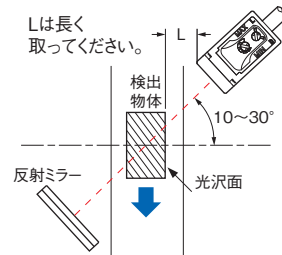

偏光フィルタ付・ミラー反射型(CX-491□)について

・偏光フィルタ付・ミラー反射型は、原理上透明フィルム越しに鏡面体・光沢物体を検出すると、透明フィルムで光が偏光され、安定した検出ができない場合があります。そのような場合は、次のような対策を行なってください。

検出物体の例

- ・透明ラップで包装された缶
- ・ラミネート加工されたアルミシート
- ・金・銀(鏡面)色のラベルや包装紙

対策

- ・センサを検出物体に対して角度を付けて取り付ける。
- ・感度を下げる。
- ・センサを検出物体から遠ざける。

透明体検出用ミラー反射型(CX-48□)について

・透明検出物体の検出位置をセンサと反射ミラーの間に入ると、最も安定した検出が可能です。検出位置をセンサや反射ミラーの付近にすると、検出が不安定になる場合があります。その場合、検出位置をセンサと反射ミラーの間にしてください。

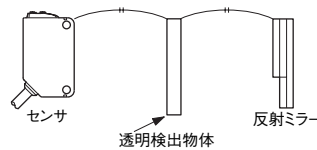

- ・凹凸のあるプラスチック容器やガラスビンなどの場合は、検出位置や方向により、受光量に差がでます。検出物体を回転させるなどして、安定検出する状態を確認しながら感度調整を行なってください。
- ・パイプ状の透明検出物体を検出させる場合は、透明検出物体の検出方向をAのようにしてください。Bのように検出すると検出が不安定になる場合があります。

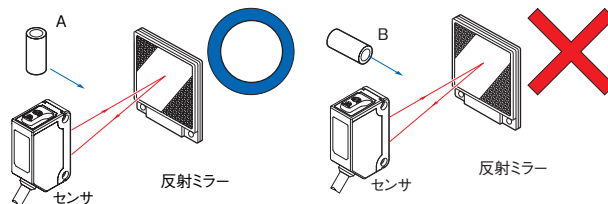

## ■ 正しくご使用ください

### CX-41□

#### スリット(別売)について

- 別売のスリット(OS-CX-□)を装着することにより、小物体の検出が可能になります。但し、スリットを装着すると検出距離が短くなります。

#### 装着方法

- 最初に、固定用フックを固定用ミゾにはめ込みます。
- スリットを本体に押し付けるようにして固定用ツメを固定用ミゾにはめ込みます。

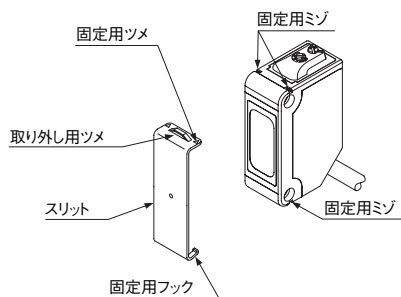

#### 取り外し方法

- 取り外し用ツメにドライバを差し込みます。
- 取り外し用ツメを持ち上げながら手前に引きます。

### CX-44□

#### 取り付け

- 検出物体の移動方向に対するセンサの取付方向にご注意ください。

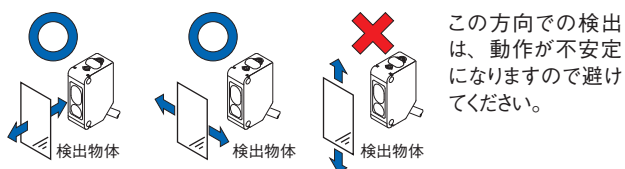

- 鏡面体(アルミ箔や銅箔など)および鏡面体に近い物体(ツヤのある塗装面やコーティング面)を検出する場合、少しの角度変化や検出物体表面のシワなどにより検出できなくなる場合がありますので、ご注意ください。
- センサ下面に鏡面体がある場合、誤動作する可能性がありますので、その場合はセンサを上側に少し傾けてご使用ください。

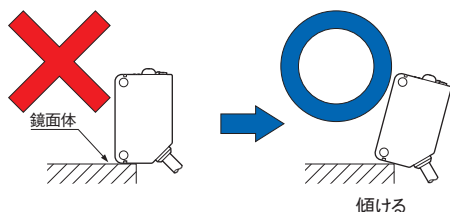

- 検出物体の背景に鏡面体や鏡面体に近い物体がある場合、背景物体のわずかな角度変化により誤動作する可能性があります。その場合はセンサを傾けて取り付け、実際の検出物体で動作確認してください。
- センサの検出面付近で検出できない不感領域が発生しますので、ご注意ください。

#### 干渉防止フィルタ(別売)について(CX-411□専用)

- 別売の干渉防止フィルタ(PF-CX4-□)を装着することにより、CX-411□を2台密着取り付けすることができます。但し、干渉防止フィルタを装着すると検出距離が短くなります。
- 装着方法は、スリットと同じです。
- 干渉防止フィルタは2種類ありますので、下図のように2台別々の干渉防止フィルタを投・受光器それぞれに装着してください。投光器のみ、受光器のみまたは同一の型式名の干渉防止フィルタを装着しても干渉防止ができません。

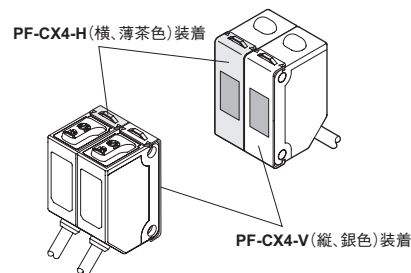

#### 動作切換スイッチについて

| 動作切換スイッチ | 内容  |
|----------|---|
|          | 動作切換スイッチを時計方向に回し切った状態(L側)で検出時ONに設定されます。   |
|          | 動作切換スイッチを反時計方向に回し切った状態で(D側)非検出時ONに設定されます。 |

(注1): 動作切換スイッチは、マイナスインプ(別途ご用意ください)を用いてゆっくり回してください。強い力で回し過ぎると、破損する場合がありますのでご注意ください。

- BGS/FGS機能の選択により、出力動作は下図のようになります。

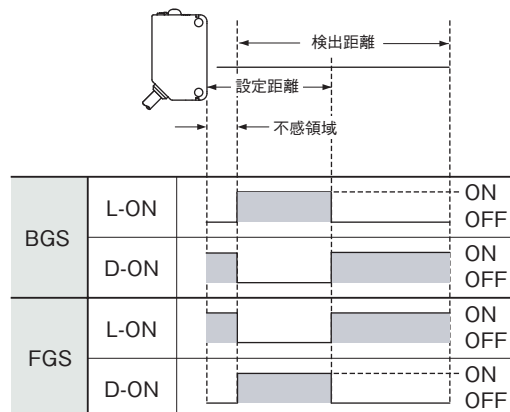

正しくご使用ください

CX-44□

安定表示灯について

- CX-44□は受光素子に2分割フォトダイオードを使用し、検出物体からの反射光の入光角度の違いで検出しますので、出力および動作表示灯(橙色)は距離に対応して動作します。また、安定表示灯(緑色)は設定距離に対する余裕度を表示します。

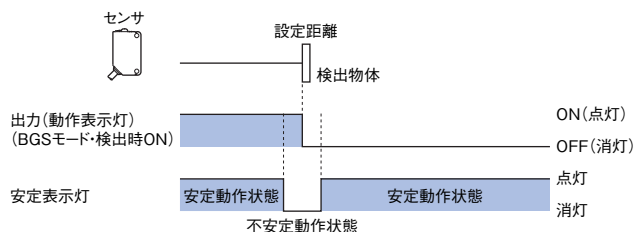

BGS/FGS機能について

- CX-44□は、BGS/FGS機能を装備しています。検出時の背景物体と検出物体の位置関係により、BGS/FGS機能を選択してください。

BGS機能

- 検出物体が背景物体と離れている場合に使用します。

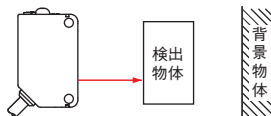

FGS機能

- 検出物体が背景物体と接していたり、検出物体に光沢がある場合の検出時などに便利です。
- FGS機能は、必ずコンベヤなどの背景物体がある状態でご使用ください。

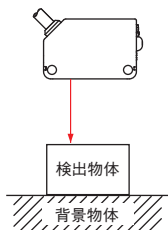

距離設定

- 本製品を使用する際、必ず距離設定を行なってください。
- 本製品の距離設定ポリウムは多回転ポリウムのため、次表のようにA点とB点を設定する際、A点とB点のポリウムが1回転以上離れる場合があります。距離設定を行なう際は、それぞれポリウムの回転数を間違えないようにし、A点とB点の中間に設定してください。
- 距離設定を行なう前に、必ず検出モード切換入力(桃 / 2)の配線処理を行なってください。距離設定後に配線処理を行なうと、検出範囲が変更されます。

- 距離設定ポリウムは、マイナスイヤ(別途ご用意ください)を用いてゆっくり回してください。ポリウム保護のため、回し切ると空回りしますので、ご注意ください。また、距離設定を行なう際に空回りした場合、再度設定を行なってください。

BGS機能を使用する場合

〈検出物体の移動方向がセンサに対して左右の場合〉

| 手順 | 内容  | 距離設定ポリウム          |
|----|---|-------------------|
| ①  | 距離設定ポリウムを反時計方向に回し切り、最小設定位置 [CX-441□/443□/444□: 約20mm、CX-442□: 約40mm] にします。  | NEAR FAR 回し切る     |
| ②  | 検出物体を検出位置に置き、距離設定ポリウムを徐々に時計方向に回し、検出状態となる位置A点を確認します。   | NEAR FAR A        |
| ③  | 検出物体を取り除き、さらに距離設定ポリウムを時計方向に回し、一旦検出状態としてから反時計方向に戻し、非検出状態となる位置B点を確認します。時計方向に回し切った状態で検出状態とならない場合は、回し切った位置がB点となります。<br>(多回転ポリウムのため、A点からB点まで1回転以上ある場合があります。) | NEAR FAR A B      |
| ④  | A点とB点の中間付近が最適位置となります。   | NEAR FAR A B 最適位置 |

〈検出物体の移動方向がセンサに対して前後の場合〉

- 上記手順①②のみの設定を行ないます。尚、検出物体によって検出位置が変わる可能性がありますので、必ず実際の検出物体で動作確認を行なってください。

FGS機能を使用する場合

- FGS機能は、必ずコンベヤなどの背景物体がある状態でご使用ください。

| 手順 | 内容   | 距離設定ポリウム          |
|----|--|-------------------|
| ①  | 距離設定ポリウムを時計方向に回し切り、最大設定位置 [CX-441□/443□: 約50mm、(CX-444□: 約100mm)、CX-442□: 約300mm] にします。  | NEAR FAR 回し切る     |
| ②  | 背景を検出する状態から、距離設定ポリウムを徐々に反時計方向に回し、非検出状態となる位置A点を確認します。   | NEAR FAR A        |
| ③  | 検出物体を検出位置に置き、さらに距離設定ポリウムを反時計方向に回し、一旦非検出状態としてから時計方向に戻し、検出状態となる位置B点を確認します。反時計方向に回し切った状態で非検出状態とならない場合は、回し切った位置がB点となります。<br>(多回転ポリウムのため、A点からB点まで1回転以上ある場合があります。) | NEAR FAR A B      |
| ④  | A点とB点の中間付近が最適位置となります。  | NEAR FAR A B 最適位置 |

その他

- 本製品の距離設定ポリウムには、機械式を採用しています。落下などにはご注意ください。

外形寸法図(単位: mm)

外形寸法図のCADデータは、Webサイトよりダウンロードできます。

CX-41□

センサ

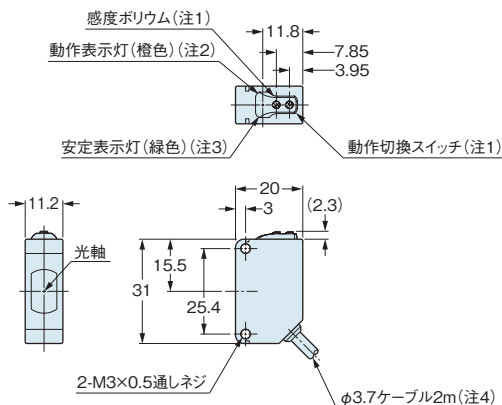

- (注1): 投光器およびベーシックタイプには、装備されていません。
- (注2): 投光器では、電源表示灯(緑色)となります。
- (注3): 投光器には、装備されていません。
- (注4): ベーシックタイプは、0.5mです。

CX-41□-Z

センサ

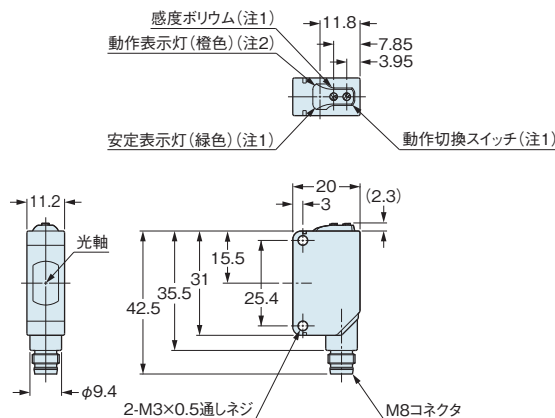

- (注1): 投光器には、装備されていません。
- (注2): 投光器では、電源表示灯(緑色)となります。

CX-41□-J

センサ

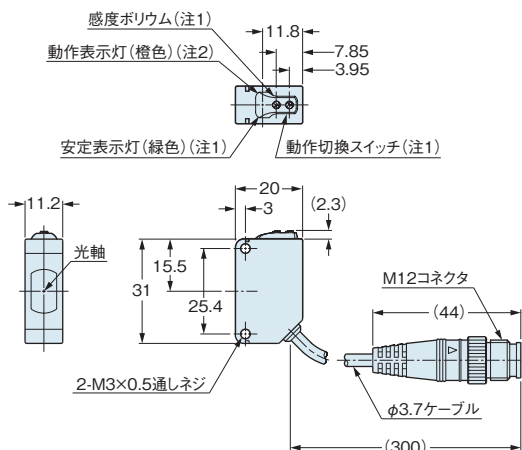

- (注1): 投光器には、装備されていません。
- (注2): 投光器では、電源表示灯(緑色)となります。

CX-49□ CX-48□ CX-42□

センサ

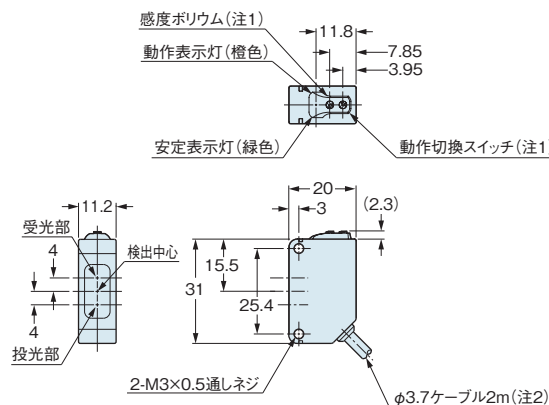

- (注1): ベーシックタイプには、装備されていません。
- (注2): ベーシックタイプは、0.5mです。

CX-49□-Z CX-48□-Z CX-42□-Z

センサ

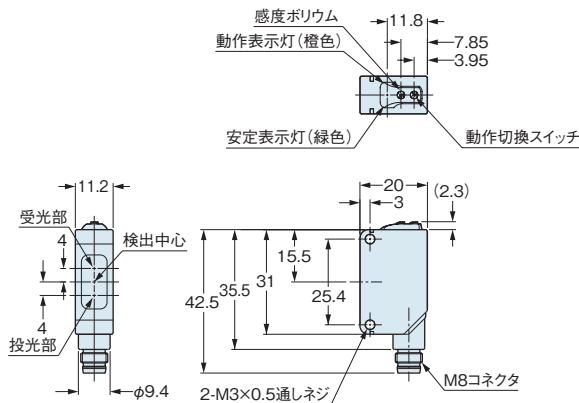

CX-49□-J CX-48□-J CX-42□-J

センサ

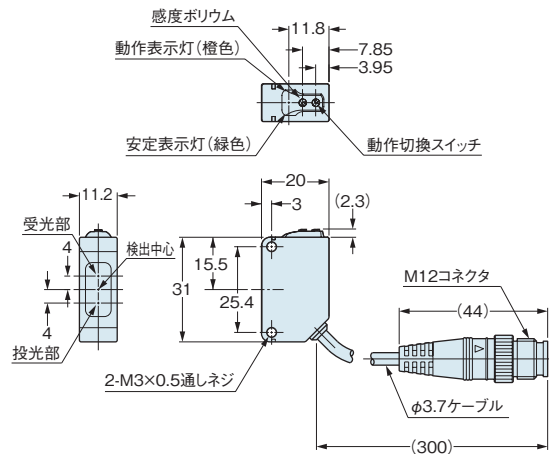

# CX-400

## 外形寸法図(単位: mm)

外形寸法図のCADデータは、Webサイトよりダウンロードできます。

**CX-44** □

センサ

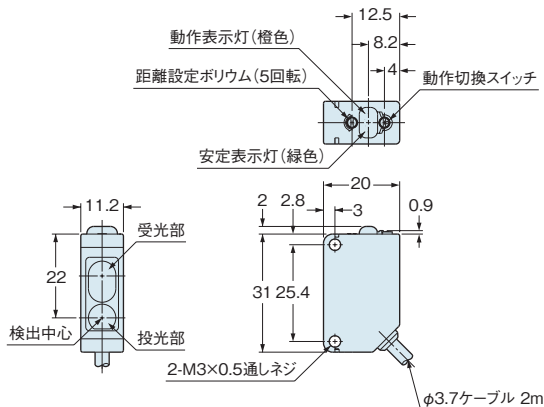

**CX-44** □-Z

センサ

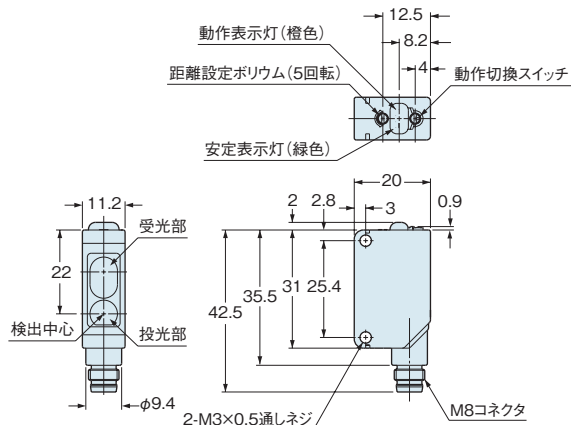

**CX-461** □

センサ

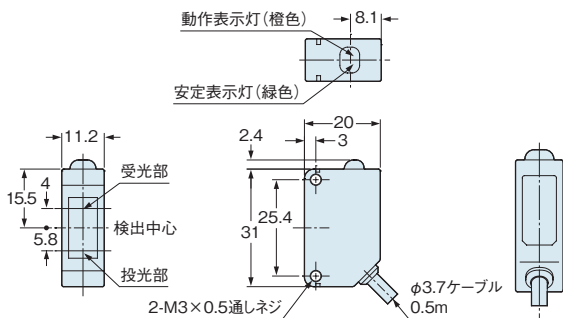

**CX-462** □

センサ

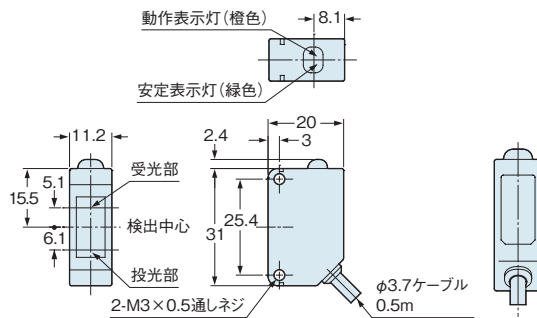

**RF-230** 反射ミラー(ベーシックタイプを除くミラー反射型に付属)

**RF-220**

反射ミラー(別売)

**RF-210**

反射ミラー(別売)

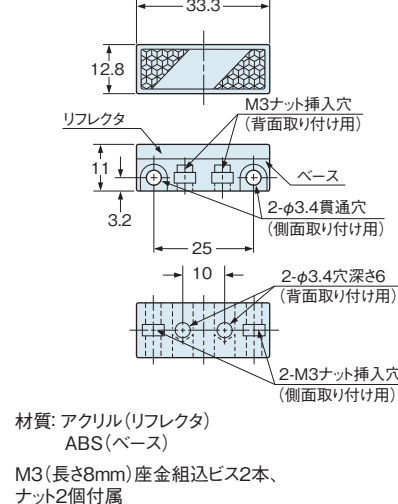
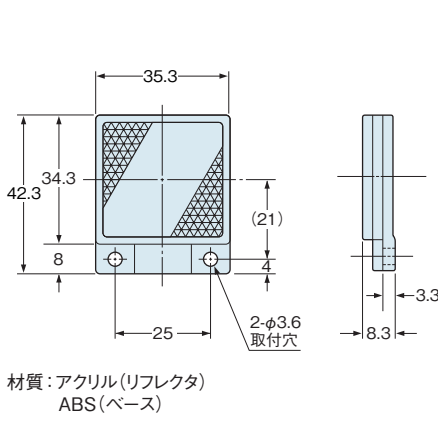
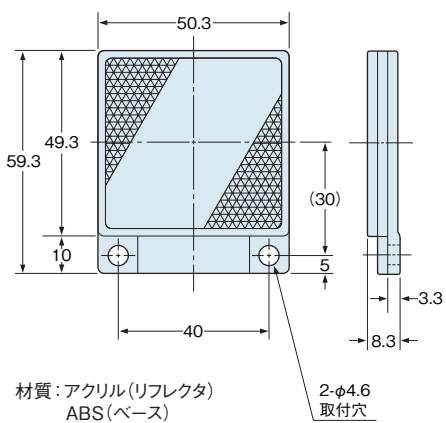

外形寸法図(単位: mm)

外形寸法図のCADデータは、Webサイトよりダウンロードできます。

RF-11 反射テープ(別売)

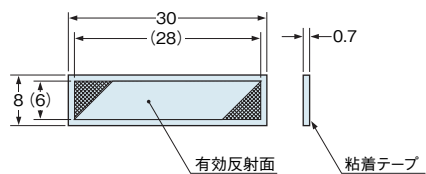

材質: アクリル

RF-12 反射テープ(別売)

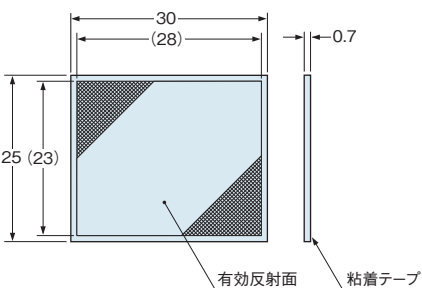

材質: 軟質PVC

RF-13 反射テープ(別売)

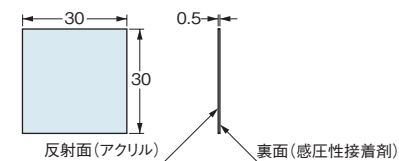

MS-CX2-1

センサ取付金具(別売)

装着図

図は、CX-41□の受光器に装着した場合です。

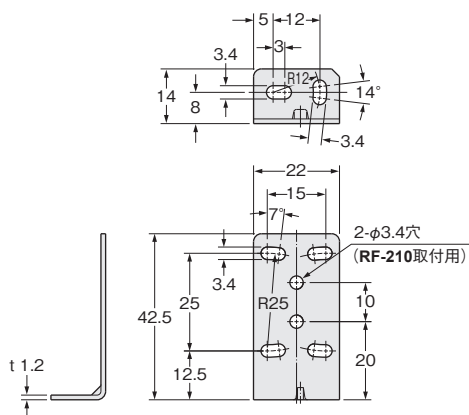

材質: SUS304

M3(長さ12mm)座金組込ビス2本付属

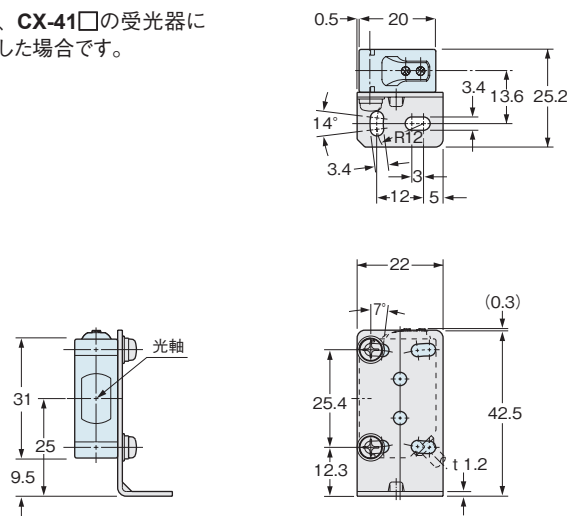

MS-CX2-2

センサ取付金具(別売)

装着図

図は、CX-41□の受光器に装着した場合です。

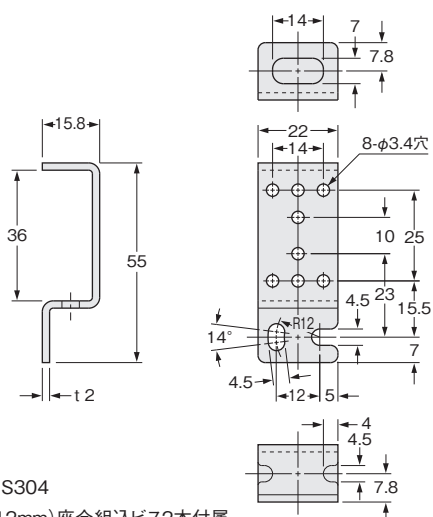

材質: SUS304

M3(長さ12mm)座金組込ビス2本付属

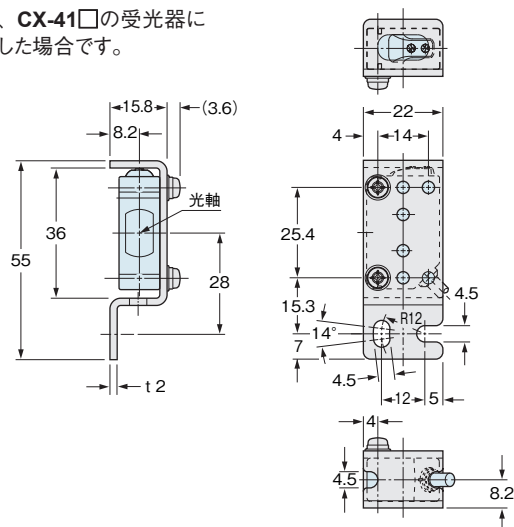





外形寸法図(単位: mm)

外形寸法図のCADデータは、Webサイトよりダウンロードできます。

MS-RF21-1

RF-210用反射ミラー取付金具(別売)

装着図

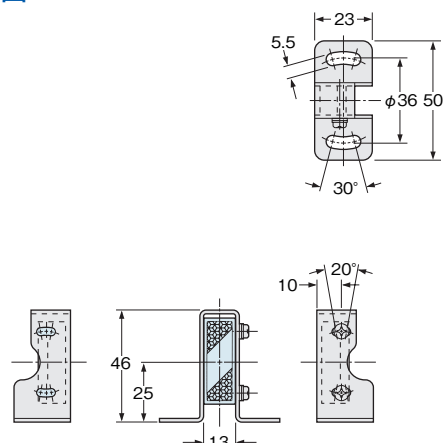
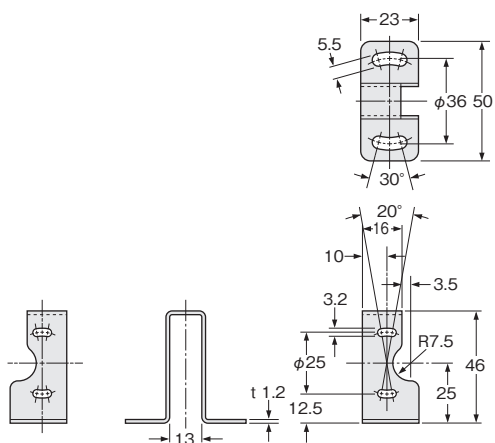

材質: SUS304  
M3(長さ12mm)座金組込ビス2本付属

MS-RF22

RF-220用反射ミラー取付金具(別売)

装着図

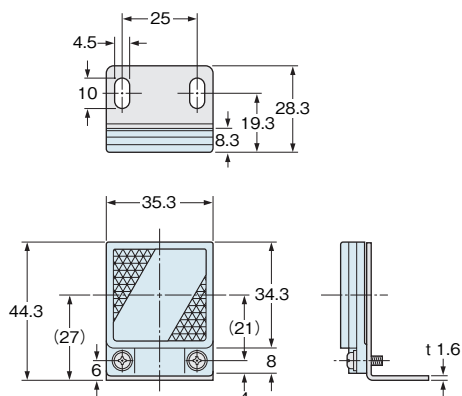
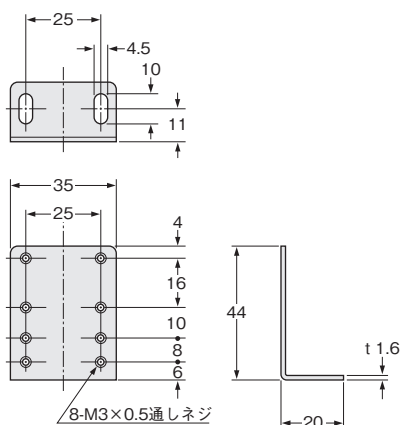

材質: SPCC(ユニクロメッキ)  
M3(長さ8mm)座金組込ビス2本付属

MS-RF23

RF-230用反射ミラー取付金具(別売)

装着図

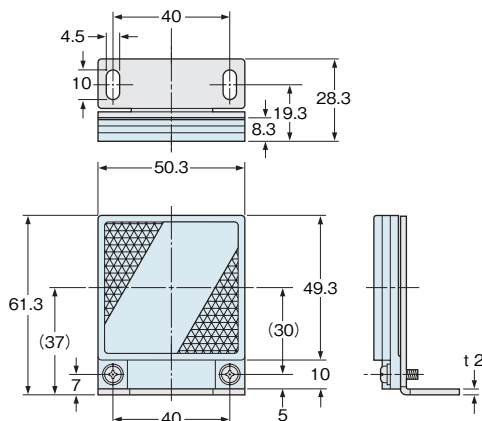
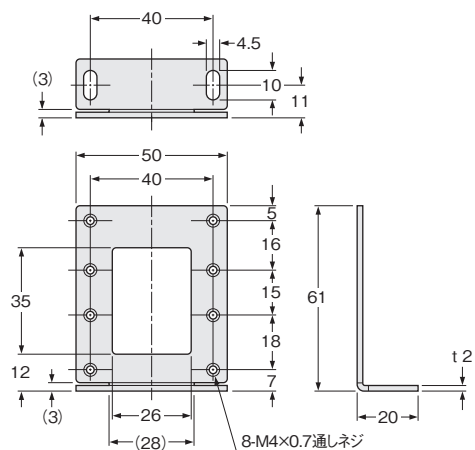

材質: SPCC(ユニクロメッキ)  
M4(長さ10mm)座金組込ビス2本付属



外形寸法図(単位: mm)

外形寸法図のCADデータは、Webサイトよりダウンロードできます。

MS-AJ1-M MS-AJ2-M

反射ミラー用セット

RF-220(反射ミラー)装着図(取り付け部のみ)

RF-230(反射ミラー)装着図(取り付け部のみ)

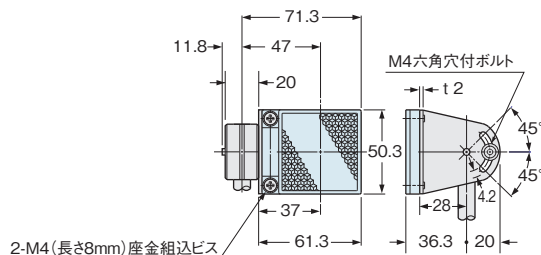
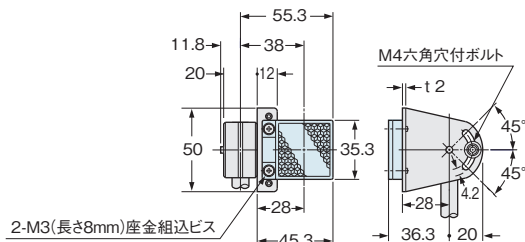

MS-AJ1-A

アームセット

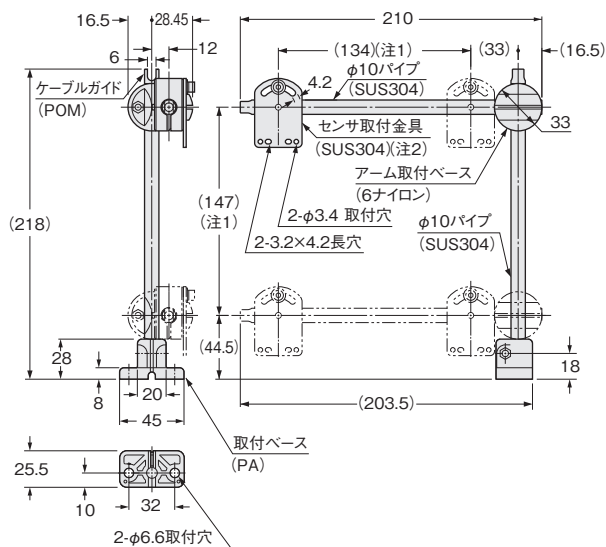

- M3(長さ14mm)座金組込ビス2本、
- M3(長さ16mm)座金組込ビス2本、
- M3(長さ18mm)座金組込ビス2本、
- EQ-20シリーズ用取付金具補助板1枚、
- EX-40シリーズ用取付金具補助板1枚

(注1): 寸法は、可動部の調整可能範囲です。

(注2): センサ取付金具の寸法、センサおよび反射ミラー装着図は、MS-AJ1 / MS-AJ2(基本セット)をご参照ください。

MS-AJ2-A

アームセット

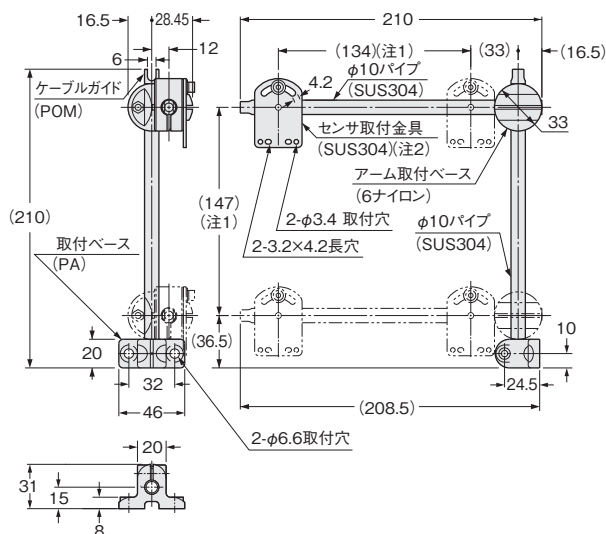

- M3(長さ14mm)座金組込ビス2本、
- M3(長さ16mm)座金組込ビス2本、
- M3(長さ18mm)座金組込ビス2本、
- EQ-20シリーズ用取付金具補助板1枚、
- EX-40シリーズ用取付金具補助板1枚

(注1): 寸法は、可動部の調整可能範囲です。

(注2): センサ取付金具の寸法、センサおよび反射ミラー装着図は、MS-AJ1 / MS-AJ2(基本セット)をご参照ください。

## ⚠ 安全に関するご注意

●ご使用前に「取扱・施工説明書」および「マニュアル」をよくお読みいただき、正しくお使いください。

### ご購入の前に

- このカタログに記載の製品の標準価格には、消費税、配送、設置調整費、使用済み製品の引き取り費用などは含まれていません。
- 製品改良のため、仕様・外観は予告なしに変更することがありますのでご了承ください。
- 本製品のうち戦略物資(または役務)に該当するものは、輸出に際し、外為法に基づく輸出(または役務取引)許可が必要です。詳細は弊社までご相談ください。
- このカタログに掲載の製品の詳細については、販売店・専門工事店または弊社にご相談ください。
- 本製品は、工業環境に使用する目的で開発/製造された製品です。
- (免責事項)本カタログに掲載された使用用途例はすべて単なる例示でしかありません。本カタログに掲載された弊社製品を購入されたことにより、ここに掲載された使用用途例に弊社製品を使用するライセンスが許諾されたことにはなりません。弊社としましては、このような使用用途例について、特許権等の知的財産権を保有していることを保証するものではなく、また、このような使用用途例が第三者の特許権等の知的財産権を侵害しないことを保証するものでもありません。

●在庫・納期・価格など、販売に関するお問い合わせは

### パナソニック デバイス販売株式会社

|          |               |         |               |        |               |
|----------|---------------|---------|---------------|--------|---------------|
| 本社       | ☎03-5404-5187 | 新潟オフィス  | ☎0256-97-1164 | 大阪オフィス | ☎06-6908-3817 |
| 仙台オフィス   | ☎022-371-0766 | 長野オフィス  | ☎026-227-9425 | 京都オフィス | ☎075-681-0237 |
| 茨城オフィス   | ☎029-243-8868 | 松本オフィス  | ☎0263-28-0790 | 姫路オフィス | ☎079-224-0971 |
| 宇都宮オフィス  | ☎028-650-1513 | 名古屋オフィス | ☎052-951-3073 | 岡山オフィス | ☎086-245-3701 |
| 高崎オフィス   | ☎027-363-2033 | 静岡オフィス  | ☎054-275-1130 | 広島オフィス | ☎082-247-9084 |
| さいたまオフィス | ☎048-643-4735 | 浜松オフィス  | ☎053-457-7155 | 高松オフィス | ☎087-841-4473 |
| 八王子オフィス  | ☎042-656-8421 | 豊田オフィス  | ☎0566-62-6861 | 松山オフィス | ☎089-934-1977 |
| 横浜オフィス   | ☎045-450-7750 | 北陸オフィス  | ☎076-222-9546 | 福岡オフィス | ☎092-481-5470 |

●技術に関するお問い合わせは

コールセンター

☎0120-394-205 FAX ☎0120-336-394

※サービス時間/9:00～17:00(12:00～13:00、弊社休業日を除く)

Webサイト [industrial.panasonic.com/ac/](http://industrial.panasonic.com/ac/)

**パナソニック株式会社**  
**メカトロニクス事業部**

〒571-8506 大阪府門真市大字門真1006番地

© Panasonic Corporation 2019

本書からの無断の複製はかたくお断りします。

2019年2月 No.CJ-CX400V2-4-3