

ホーン型 MP3 再生報知器

EHV

各種ツールで簡単メッセージ登録

P.112を
参照

CE (DC仕様)	RoHS 10	UL (M3除く)	FCC (M3除く)	KC (M3除く)	IP65	取付場所 屋内/屋外	取付方向 正方向・横方向 逆方向	使用周囲 温度 -20℃~+50℃
音圧 110dB	再生音数 63種類	再生時間 220秒	入力点数 ビット8 バイナリ63					

*MP3は
105dB*減音機能を使用する場合は、ご注文時の指定が、ハトライトプレイリスト
エディタ2での音声書換え時の設定が必要です。

モデルコード

(例) EHV-M1HFM

① ② ③ ④

① 定格電圧

M1 = DC12~24V
M2 = AC100~240V
M3 = DC12~48V
(車載使用可能)

*M3仕様は、
H:キャブタイヤコード仕様のみ

② 配線方式

H = キャブタイヤコード
T = 端子台

③ 音色タイプ

F = Fタイプ
G = Gタイプ

④ メッセージ録音

無し = 無し
M = 指定メッセージ登録出荷

外観図 (単位: mm)

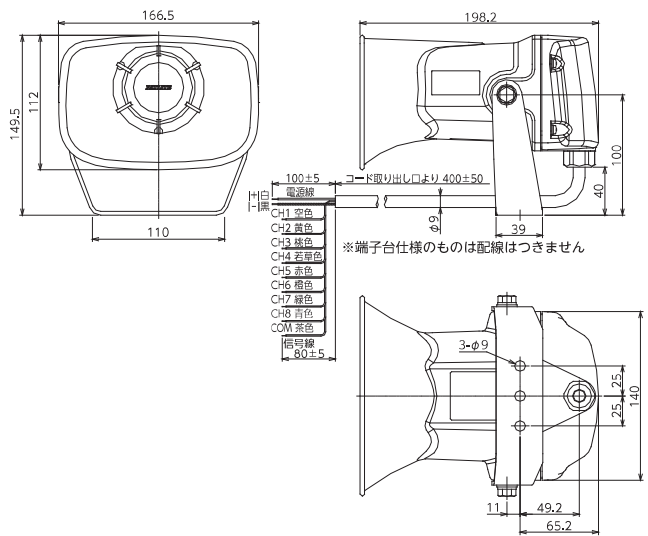

製品リスト

型式	定格電圧	配線	音タイプ	メッセージ登録	消費電力	質量	価格(税抜き)
● EHV-M1H□	DC12~24V	キャブタイヤコード	F/G	なし	8.0W	1.25kg	41,000円
● EHV-M1T□	DC12~24V	端子台	F/G	なし	8.0W	1.25kg	41,000円
● EHV-M2HF	AC100~240V	キャブタイヤコード	F	なし	7.9W	1.25kg	41,000円
EHV-M2HG	AC100~240V	キャブタイヤコード	G	なし	7.9W	1.25kg	41,000円
EHV-M2T□	AC100~240V	端子台	F/G	なし	7.9W	1.25kg	41,000円
EHV-M1H□M	DC12~24V	キャブタイヤコード	F/G	あり	8.0W	1.25kg	44,000円
EHV-M1T□M	DC12~24V	端子台	F/G	あり	8.0W	1.25kg	44,000円
EHV-M2H□M	AC100~240V	キャブタイヤコード	F/G	あり	7.9W	1.25kg	44,000円
EHV-M2T□M	AC100~240V	端子台	F/G	あり	7.9W	1.25kg	44,000円
EHV-M3H□	DC12~48V	キャブタイヤコード	F/G	なし	6.1W	1.25kg	45,000円
EHV-M3H□M	DC12~48V	キャブタイヤコード	F/G	あり	6.1W	1.25kg	48,000円

仕様

対応トランジスタ(NPN / PNP)	M1:NPN/PNP M2/M3:NPN
音量調節	ボリュームにて調節可、減音設定可(-10dB、-20dB、-30dB)
音声ファイル形式	MP3データ(ビットレート:32kbps、64kbps、128kbps / サンプルレート:44.1kHz)