

HYR SERIES

HYR型縦型ヒートシンク式ラックケース

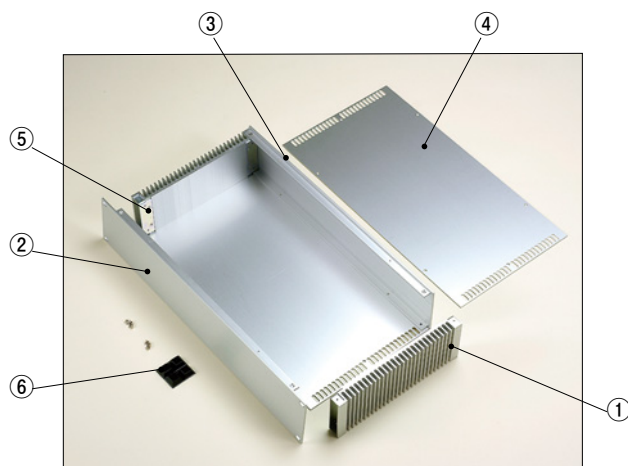

- カスタム製品(穴加工・シルク印刷・塗装)については14-1P~29Pをご覧ください。
- CADデータ(DXF/DWG)でご依頼いただくと1000円割引、リピート注文品は5%割引致します。



特徴

- デザイン性に優れ、表面処理は高級感あるヘアライン処理をしています。
- 熱対策を考慮した縦型ヒートシンク形状の自然空冷ケースです。
- 高さが4種類の全4サイズ8機種のラックケースです。
- アルミ押し出し材の非常に頑丈なケースです。
- 構成部品が少なく、組立てやすいケースです。

構成内容

●構成部品図はカタログ6-45P~46P・9-7Pを参照下さい。

照番	名称	個数	材質	色/表面処理
1	ヒートシンク側板	2	A6063S-T5	シルバーアルマイト・ブラックアルマイト
2	フロントパネル	1	A6063S-T5	HLシルバーアルマイト・HLブラックアルマイト
3	リアパネル	1	A6063S-T5	HLシルバーアルマイト・HLブラックアルマイト
4	天底板	2	A1050P t2.0	HLシルバーアルマイト・HLブラックアルマイト
5	固定金具	4	SPCC t1.6	三価クロメート
6	ゴム足(単品型番SJ-P5023)	4	ポリウレタン	ブラック

●HL=ヘアライン処理

HYR SERIES

オプション部品 (別売になります。)

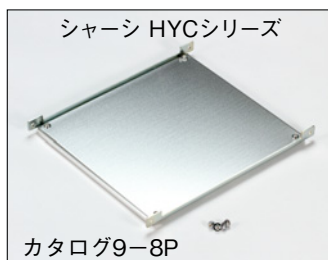

HYR外観寸法図

●製品のCADデータはホームページよりダウンロード可能です。

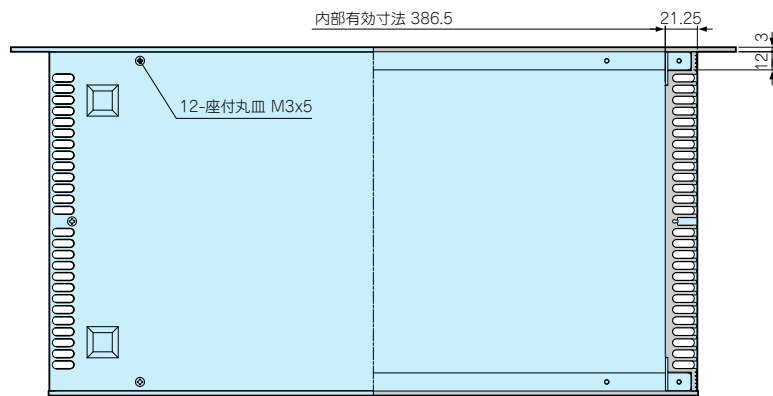
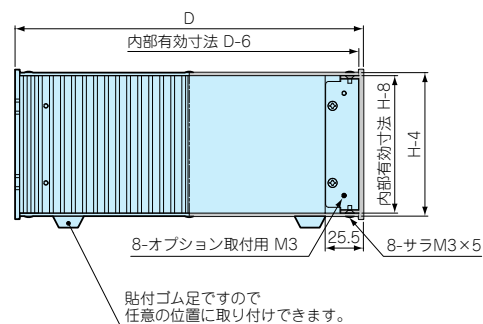
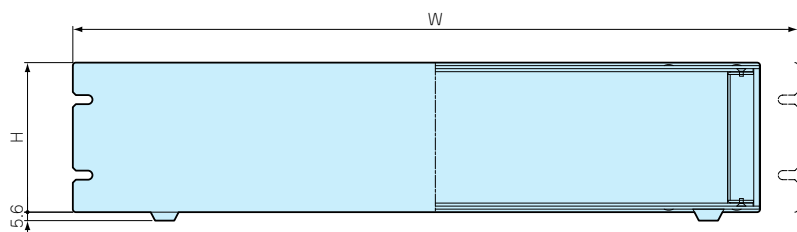

付属ビス：ケース色記号BB
M3×6サラ三価黒クロメート×16
M3×5座付丸皿三価黒クロメート×12
ケース色記号SS
M3×6サラニッケル×16
M3×5座付丸皿ニッケル×12

色仕様

色記号	ヒートシンク側板	フロント・リアパネル	天底板
SS	シルバー	シルバー	シルバー
BB	ブラック	ブラック	ブラック

●HYRシリーズをご注文の際には末尾□にSS又はBBの色記号をつけて下さい。

機種内容

●標準価格はSSタイプとBBタイプで異なります。

型番	W	H	D	規格	自重(kg)	標準価格SS	標準価格BB
HYR 88-43-23□	482.6	88	231	EIA	2.8	12,980	15,520
HYR 99-43-23□	480	99	231	JIS	3.0	13,910	16,460
HYR 133-43-23□	482.6	132.5	231	EIA	3.6	14,640	17,250
HYR 149-43-23□	480	149	231	JIS	3.9	15,910	18,590



型番目次/
Photo INDEX

1

プラスチック
ケース

2

防水・防塵
樹脂ボックス

3

防水・防塵 アルミ/
ステンレスボックス

4

端子ボックス/
防水コネクタ

5

アルミサッシ
ケース

6

アルミフレーム/
ヒートシンクケース

7

メタルケース

8

フリーサイズ
ケース

9

ラックケース/
サブラック

10

機板/
ラックパネル

11

電池ボックス/
ホルダー

12

アクセサリ/
シールド/
熱対策部品

13

機構材

14

カスタム製品

技

技術資料

価

標準価格表

HYR SERIES

HYRフロントパネル

●フロントパネル以外の部品はHYシリーズと共用です。フロントパネル以外の構成部品図は、6-45P~46Pをご覧ください

EIA規格H=88, 132.5図

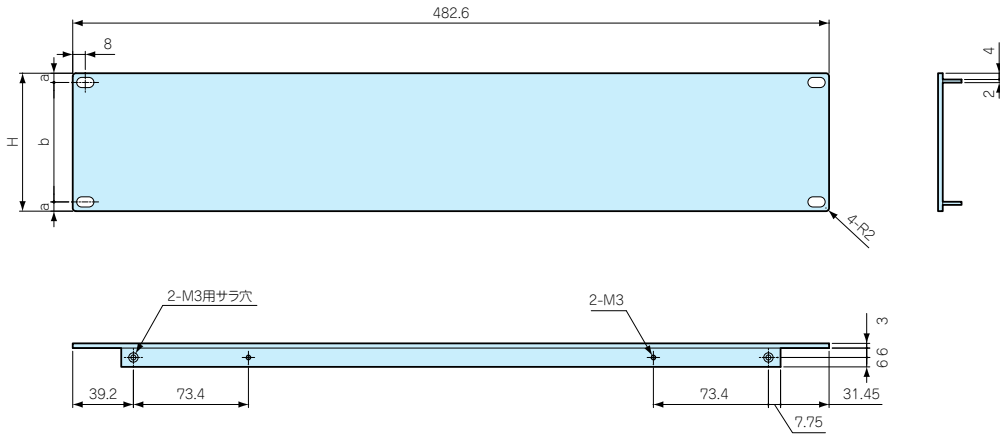

JIS規格H=99, 149図

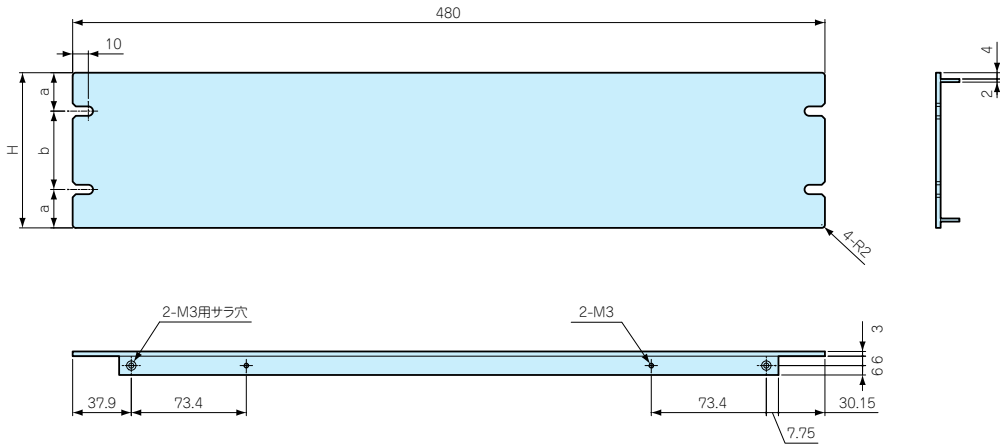

部品内容

色記号	材質	色/表面処理
S	A6063S-T5	HLシルバーアルマイト
B	A6063S-T5	HLブラックアルマイト

●HL=ヘアライン処理

ケース高さ	H	a	b
88	88	5.9	76.2
99	99	24.5	50
132.5	132.5	37.7	57.1
149	149	24.5	100

HYC・HYCL SERIES

HYC型 HYR専用シャーシ

特徴

- シャーシとL型取付金具のセット製品です。

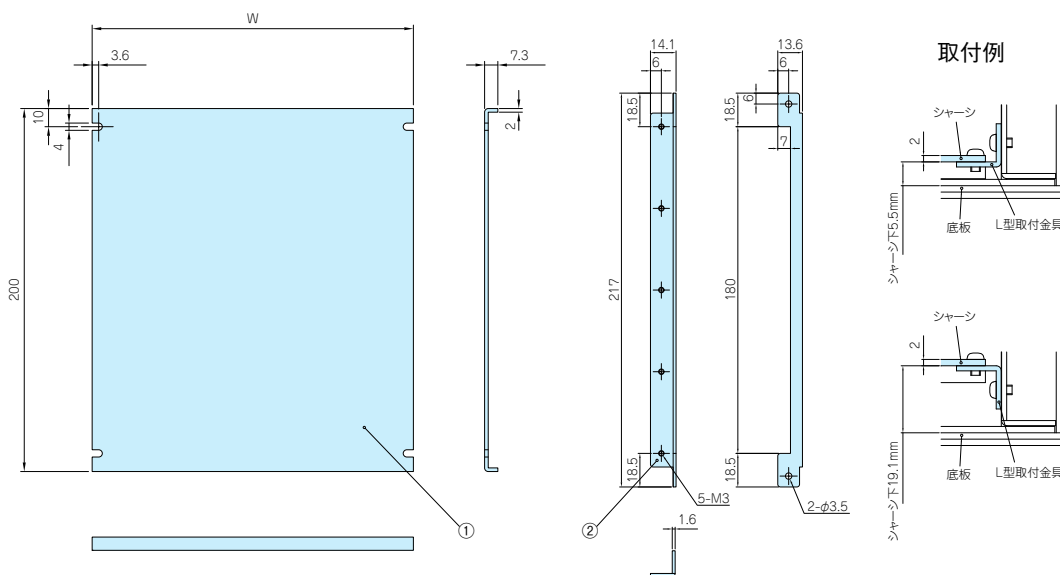
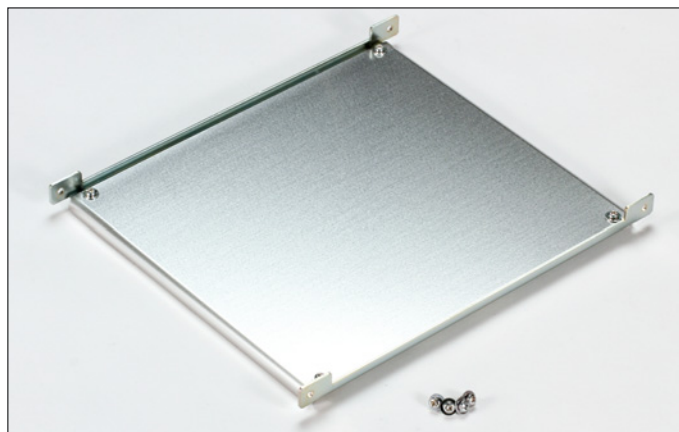

構成内容

照番	名称	個数	材質	色/表面処理
1	シャーシ	1	A1050P t2.0	無処理
2	L型取付金具	2	SPCC t1.6	三価クロメート

付属ビス：M3×6ワッシャー付ナベ三価クロメート×8

機種内容

型番	W	自重(g)	標準価格
HYC23-43	377	520	2,360

HYCL型 L型取付金具

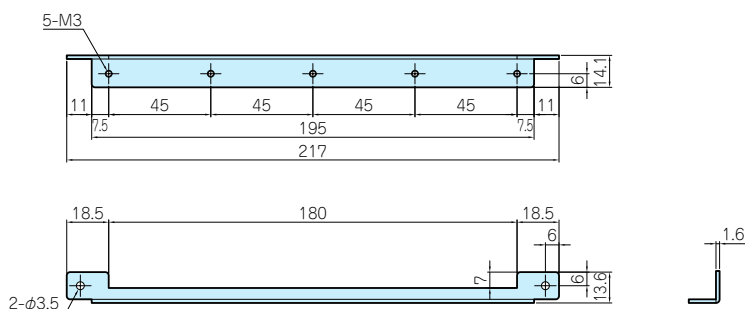

特徴

- HYC型HYR専用シャーシ以外のシャーシや基板等の取付けにご利用ください。
- L金具とビスセットのみの製品です。

構成内容

名称	材質	色/表面処理
L型取付金具	SPCC t1.6	三価クロメート

付属ビス：M3×6ワッシャー付ナベ三価クロメート×8

機種内容

型番	L	単位個数	標準価格
HYCL-23	217	2	1,180



型番目次/
Photo INDEX

1

プラスチック
ケース

2

防水・防塵
樹脂ボックス

3

防水・防塵 アルミ/
ステンレスボックス

4

端子ボックス/
防水コネクタ

5

アルミサッシ
ケース

6

アルミフレーム/
ヒートシンクケース

7

メタルケース

8

フリーサイズ
ケース

9

ラックケース/
サブラック

10

機板/
ラックパネル

11

電池ボックス/
ホルダー

12

アクセサリ/
シールド/
熱対策部品

13

機構材

14

カスタム製品

技

技術資料

価

標準価格表