

SPCM・SPCP・SABP・WSCP専用オプション部品

オプション部品

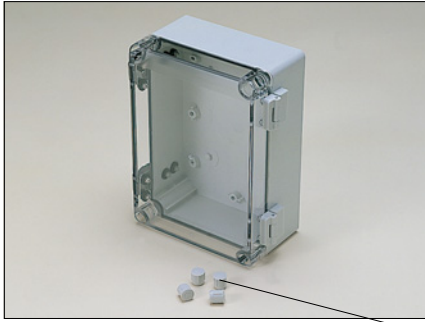

4 SCP型ブラインドプラグ

●ラッチ・ヒンジ付開閉タイプ専用オプションです。

機種内容

1個

型番	適応機種	単位個数	材質	色	標準価格
SCP-10-1	H=75※注	1	ポリエチレン	ホワイトグレー	45
SCP-10-2	H=125,150				45
SCP-35	H=100				45

※注 但し131808はSCP-10-2です。



5 SMS4-8型マウントスクリュー

機種内容

1袋4ヶ入

型番	単位個数	材質	表面処理	標準価格
SMS4-8	4	鉄 (ナベM4×8タッピング)	三価クロメート	45

6 SMP型取付ベース

●製品のCADデータはホームページよりダウンロード可能です。

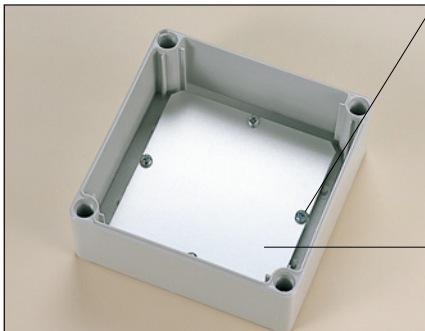

SMP 0813

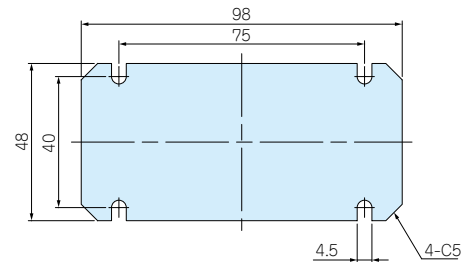

SMP 1010

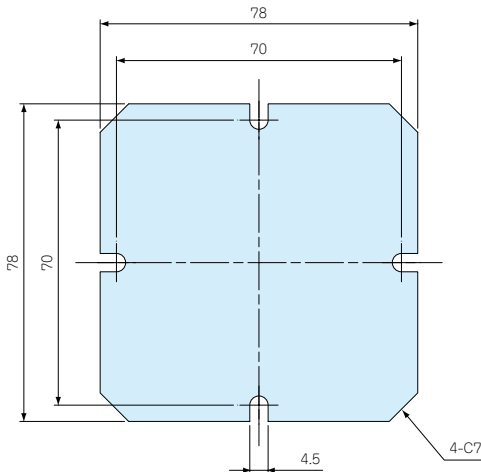

SMP 1313

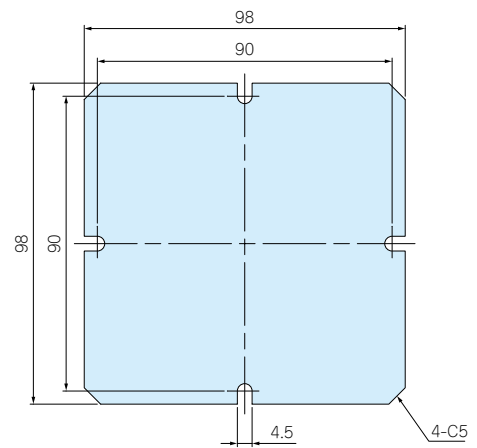

●製品のCADデータはホームページよりダウンロード可能です。

オプション部品

SMP 1318

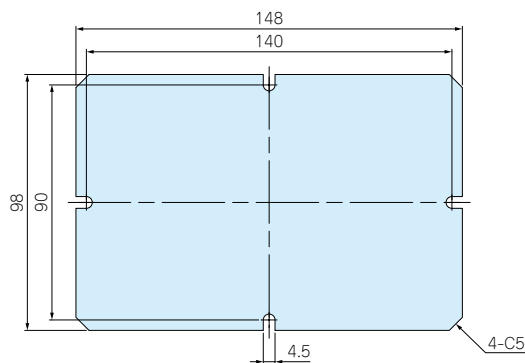

SMP 1818

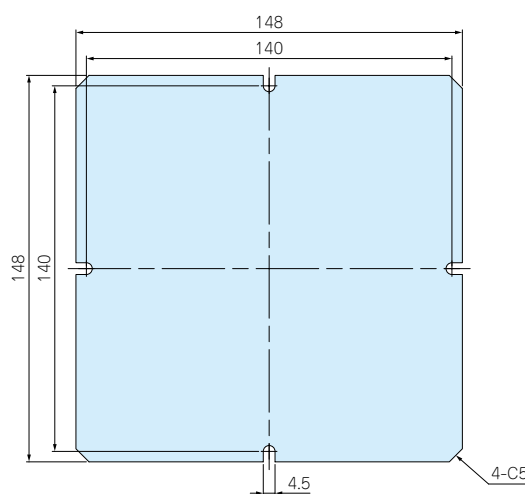

SMP 1825

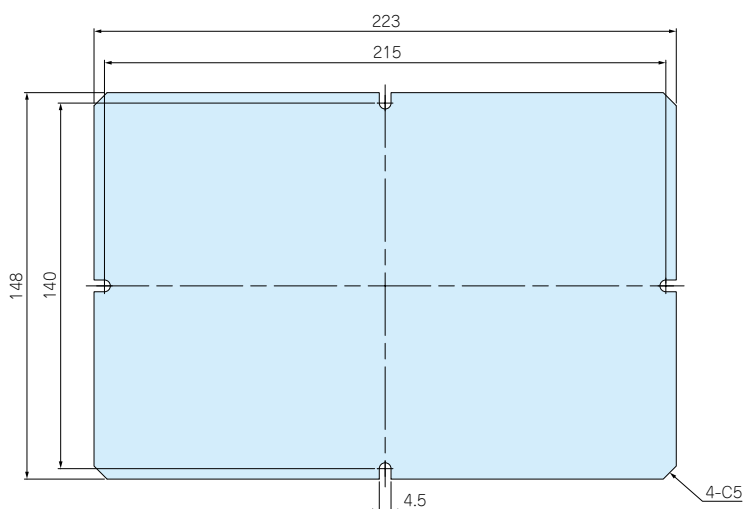

機種内容

型番	適応機種	W	D	材質	色/表面処理	標準価格
SMP0813	SPCM・SPCP・SABP・WSCP0813	48	98	A1050P t1.5	シルバーアルマイト メッキ	410
SMP1010	SPCM・SPCP1010	78	78			410
SMP1313	SPCM・SPCP・SABP・WSCP1313	98	98			490
SMP1318	SPCM・SPCP・SABP・WSCP1318	98	148			590
SMP1818	SPCM・SPCP・SABP1818	148	148			820
SMP1825	SPCM・SPCP・SABP・WSCP1825	148	223			1,020

目 型番目次/
Photo INDEX

1 プラスチック
ケース

2 防水・防塵
樹脂ボックス

3 防水・防塵 アルミ/
ステンレスボックス

4 端子ボックス/
防水コネクタ

5 アルミサッシ
ケース

6 アルミフレーム/
ヒートシンクケース

7 メタルケース

8 フリーサイズ
ケース

9 ラックケース/
サブラック

10 機板/
ラックパネル

11 電池ボックス/
ホルダー

12 アクセサリー/
シールド/
熱対策部品

13 機構材

14 カスタム製品

技 技術資料

価 標準価格表